

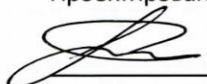



МИНИСТЕРСТВО ОБРАЗОВАНИЯ И НАУКИ РОССИЙСКОЙ ФЕДЕРАЦИИ
Федеральное государственное автономное образовательное учреждение
высшего профессионального образования
«Дальневосточный федеральный университет»
(ДВФУ)

ИНЖЕНЕРНАЯ ШКОЛА

«СОГЛАСОВАНО»
Руководитель ОП
Проектирование зданий и сооружений

В.А. Баранов
« 01 » июня 2015 г.

«УТВЕРЖДАЮ»
Заведующий кафедрой
Гидротехники, теории зданий и сооружений

Н.Я. Цимбельман
« 01 » июня 2015 г.

РАБОЧАЯ ПРОГРАММА УЧЕБНОЙ ДИСЦИПЛИНЫ

Типология и архитектурно-конструктивное проектирование жилых зданий

Направление подготовки 08.03.01 «Строительство»

Профиль «Проектирование зданий и сооружений3»

Форма подготовки: очная

курс 3, семестр 5
лекции 18 час.
практические занятия - не предусмотрены
лабораторные работы – 36 час.
в том числе с использованием МАО лек_4 / пр. - / час
всего часов аудиторной нагрузки 54 час.
в том числе с использованием МАО 4 час.
самостоятельная работа 54 час.
в том числе на подготовку к экзамену 36 час.
курсовой проект - 5 семестр
экзамен 5 семестр

Рабочая программа составлена в соответствии с федеральным государственным образовательным стандартом высшего образования по направлению подготовки 08.03.01 Строительство (уровень бакалавриата), утвержденным приказом Министерства образования и науки Российской Федерации от 12 марта 2015 г. N 201

Рабочая программа обсуждена на заседании кафедры Гидротехники, теории зданий и сооружений протокол № 9 от « 28 » мая 2015 г.

Заведующий кафедрой к.т.н., доцент Н.Я. Цимбельман
Составители доцент Т.П. Билюшова

ДАЛЬНЕВОСТОЧНЫЙ ФЕДЕРАЛЬНЫЙ УНИВЕРСИТЕТ			
Учебно-методический комплекс дисциплины «Основы архитектуры и строительных конструкций»			
Разработчики: Билушова Т.	Идентификационный номер: РУПД.40-08.03.01-Б1.8.ОД.4. 2015	Контрольный экземпляр находится на кафедре Гидротехники, теории зданий и сооружений	Лист 2 из 90

I. Рабочая программа пересмотрена на заседании кафедры:

Протокол от «_____» _____ 20__ г. № _____

Заведующий кафедрой _____
(подпись) (И.О. Фамилия)

II. Рабочая программа пересмотрена на заседании кафедры:

Протокол от «_____» _____ 20__ г. № _____

Заведующий кафедрой _____
(подпись) (И.О. Фамилия)

ДАЛЬНЕВОСТОЧНЫЙ ФЕДЕРАЛЬНЫЙ УНИВЕРСИТЕТ			
Учебно-методический комплекс дисциплины «Основы архитектуры и строительных конструкций»			
Разработчики: Билушова Т.	Идентификационный номер: РУПД.40-08.03.01-Б1.8.ОД.4. 2015	Контрольный экземпляр находится на кафедре Гидротехники, теории зданий и сооружений	Лист 3 из 90

АННОТАЦИЯ

Рабочая программа учебной дисциплины разработана для студентов 3 курса, обучающихся по направлению 08.03.01 Строительство по профилю «Проектирование зданий и сооружений» в соответствие с требованиями образовательного стандарта, самостоятельно устанавливаемого ДВФУ - ОС ВО ДВФУ по данному направлению.

Дисциплина «Типология и архитектурно-конструктивное проектирование жилых зданий» входит в Блок 1 рабочего учебного плана, в его базовую часть и является обязательной для изучения.

Общая трудоемкость освоения дисциплины составляет 144 часа (4 зачётные единицы). Учебным планом предусмотрены лекционные занятия (18 часов), лабораторные работы (36 часов) и самостоятельная работа студента (54 часа, в том числе 36 часов на экзамен). Дисциплина реализуется на 3 курсе в 5 семестре.

«Типология и архитектурно-конструктивное проектирование жилых зданий» опирается на уже изученные дисциплины, такие как начертательная геометрия и инженерная графика, введение в архитектурно-конструктивное проектирование, основы архитектуры и строительных конструкций, строительные материалы, геодезия и геология. Дисциплина «Типология и архитектурно-конструктивное проектирование жилых зданий» является одной из основных специальных дисциплин, определяющих профессиональную подготовку студентов, обучающихся по профилю «Проектирование зданий и сооружений» В свою очередь она является «фундаментом» для изучения основных профессиональных дисциплин, таких как строительная механика; архитектура зданий; металлические конструкции, включая сварку; железобетонные и каменные конструкции; конструкции из дерева и пластмасс и другие дисциплины.

ДАЛЬНЕВОСТОЧНЫЙ ФЕДЕРАЛЬНЫЙ УНИВЕРСИТЕТ			
Учебно-методический комплекс дисциплины «Основы архитектуры и строительных конструкций»			
Разработчики: Билушова Т.	Идентификационный номер: РУПД.40-08.03.01-Б1.8.ОД.4. 2015	Контрольный экземпляр находится на кафедре Гидротехники, теории зданий и сооружений	Лист 4 из 90

«Типология и архитектурно-конструктивное проектирование жилых зданий» даёт знания об объёмно-планировочном и конструктивных решениях жилых зданий и их ограждающих конструкциях. Курс построен таким образом, что изучение идёт от получения начальных понятий объёмно-планировочных решениях и конструировании жилых зданий к целостному образу объекта.

Цели дисциплины:

- формирование профессиональных знаний в области современных тенденций развития архитектуры жилых зданий, в части объёмно-планировочных, конструктивных и композиционных решений.
- формирование профессиональных знаний в области объектов реконструкции жилых зданий в соответствии современным объёмно-планировочным и конструктивным тенденциям и композиционным решениям.

Задачи дисциплины:

- освоение методики архитектурно-конструктивного проектирования жилых зданий с учетом их типологических особенностей;
- освоение методики архитектурно-конструктивного проектирования жилых зданий с учетом градостроительных характеристик, функциональных и физико-технических основ проектирования;
- формирование первичных представлений о влиянии природно-климатических факторов на архитектурно-конструктивные характеристики здания.

Для успешного изучения дисциплины «Типология и архитектурно-конструктивное проектирование жилых зданий» у обучающихся должны быть сформированы следующие предварительные компетенции или их составные части:

- способность использовать современные методы и технологии (в том

ДАЛЬНЕВОСТОЧНЫЙ ФЕДЕРАЛЬНЫЙ УНИВЕРСИТЕТ			
Учебно-методический комплекс дисциплины «Основы архитектуры и строительных конструкций»			
Разработчики: Билушова Т.	Идентификационный номер: РУПД.40-08.03.01-Б1.8.ОД.4. 2015	Контрольный экземпляр находится на кафедре Гидротехники, теории зданий и сооружений	Лист 5 из 90

числе информационные) в профессиональной деятельности (ОК-5);

- владением основными законами геометрического формирования, построения и взаимного пересечения моделей плоскости и пространства, необходимыми для выполнения и чтения чертежей зданий, сооружений, конструкций, составления конструкторской документации и деталей (ОПК-3);

- владением эффективными правилами, методами и средствами сбора, обмена, хранения и обработки информации, навыками работы с компьютером как средством управления информацией (ОПК-4);

- умением использовать нормативные правовые документы в профессиональной деятельности (ОПК-8);

- знанием нормативной базы в области инженерных изысканий, принципов проектирования зданий, сооружений, инженерных систем и оборудования, планировки и застройки населенных мест (ПК-1);

- владением методами проведения инженерных изысканий, технологией проектирования деталей и конструкций в соответствии с техническим заданием с использованием универсальных и специализированных программно-вычислительных комплексов и автоматизированных систем проектирования (ПК-2);

- способностью участвовать в проектировании и изыскании объектов профессиональной деятельности (ПК-6);

- владением технологией, методами доводки и освоения технологических процессов строительного производства, эксплуатации, обслуживания зданий, сооружений, инженерных систем, производства строительных материалов, изделий и конструкций, машин и оборудования (ПК-10).

В результате изучения данной дисциплины у обучающегося формируются следующие общепрофессиональные и профессиональные компетенции:

ДАЛЬНЕВОСТОЧНЫЙ ФЕДЕРАЛЬНЫЙ УНИВЕРСИТЕТ			
Учебно-методический комплекс дисциплины «Основы архитектуры и строительных конструкций»			
Разработчики: Билушова Т.	Идентификационный номер: РУПД.40-08.03.01-Б1.8.ОД.4. 2015	Контрольный экземпляр находится на кафедре Гидротехники, теории зданий и сооружений	Лист 6 из 90

Код и формулировка компетенции	Этапы формирования компетенции	
<p>(ПК-5)</p> <p>знанием требований охраны труда, безопасности жизнедеятельности и защиты окружающей среды при выполнении строительно-монтажных, ремонтных работ и работ по реконструкции строительных объектов</p>	знает	<p>типологические особенности жилых зданий,</p> <p>функциональные основы проектирования жилых зданий, базирующиеся на эргономических, физико-технических и композиционных принципах,</p> <p>физико-технические основы проектирования жилых зданий и их ограждающих конструкций,</p> <p>конструктивные схемы, применяемые при проектировании и строительстве жилых зданий, конструкции элементов зданий: фундаментов, стен, перекрытий, покрытий, лестнично-лифтовых узлов, светопрозрачных конструкций и др.</p> <p>принципы и правила разработки архитектурно-конструктивной проектной документации для жилых зданий.</p>
	умеет	<p>применять методику сбора научной, натурной и технической информации по поставленной задаче проектирования;</p> <p>применять методику обработки и анализа полученных результатов предпроектных исследований</p> <p>применять знания функциональных, физико-технических, композиционных и конструктивных принципов проектирования жилых зданий в профессиональной деятельности.</p>
	владеет	<p>основами комплексной разработки архитектурно-конструктивных проектов жилых зданий с использованием современных информационных технологий;</p> <p>основами проектирования архитектурных и конструктивных элементов жилых зданий с использованием информации, полученной при обработке собранной информации.</p>

ДАЛЬНЕВОСТОЧНЫЙ ФЕДЕРАЛЬНЫЙ УНИВЕРСИТЕТ			
Учебно-методический комплекс дисциплины «Основы архитектуры и строительных конструкций»			
Разработчики: Билушова Т.	Идентификационный номер: РУПД.40-08.03.01-Б1.8.ОД.4. 2015	Контрольный экземпляр находится на кафедре Гидротехники, теории зданий и сооружений	Лист 7 из 90

<p>(ПК-8)</p> <p>владением технологией, методами доводки и освоения технологических процессов строительного производства, эксплуатации, обслуживания зданий, сооружений, инженерных систем, производства строительных материалов, изделий и конструкций, машин и оборудования</p>	знает	<p>необходимый перечень нормативной документации для проектирования зданий и сооружений;</p> <p>требования по проектированию инженерных систем при разработке и принятии объёмно-планировочных и конструктивных решений</p>
	умеет	<p>пользоваться нормативной и справочной литературой;</p> <p>работать с полученной информацией в процессе разработки решения простейших зданий и их ограждающих и несущих конструкций</p>
	владеет	<p>навыками использования информации в процессе теоретического и практического обучения, а также реального проектирования;</p> <p>методами практического использования компьютера в поиске необходимой информации</p>
<p>(ПК-9)</p> <p>способностью вести подготовку документации по менеджменту качества и типовым методам контроля качества технологических процессов на производственных участках, организацию рабочих мест, способность осуществлять техническое оснащение, размещение и обслуживание технологического оборудования, осуществлять контроль соблюдения технологической дисциплины, требований охраны труда и экологической безопасности</p>	знает	<p>методы технологией проектирования деталей и конструкций в соответствии с техническим заданием</p>
	умеет	<p>применить полученные навыки проектирования при изучении графических компьютерных программ</p>
	владеет	<p>навыками использования результатов инженерных изысканий при проектировании простейших зданий и сооружений;</p> <p>навыками применения графических компьютерных программ для выполнения объёмно-планировочных и конструкторских чертежей;</p> <p>вести технические расчёты по современным нормам</p>

ДАЛЬНЕВОСТОЧНЫЙ ФЕДЕРАЛЬНЫЙ УНИВЕРСИТЕТ			
Учебно-методический комплекс дисциплины «Основы архитектуры и строительных конструкций»			
Разработчики: Билушова Т.	Идентификационный номер: РУПД.40-08.03.01-Б1.8.ОД.4. 2015	Контрольный экземпляр находится на кафедре Гидротехники, теории зданий и сооружений	Лист 8 из 90

Для формирования вышеуказанных компетенций в рамках дисциплины «Типология и архитектурно-конструктивное проектирование жилых зданий» применяются следующие методы активного обучения: проблемное обучение, проектирование, консультирование и рейтинговый метод.

I. СТРУКТУРА И СОДЕРЖАНИЕ ТЕОРЕТИЧЕСКОЙ ЧАСТИ КУРСА

Раздел 1. Основы архитектурно-строительного проектирования (3 час)

Тема 1. Социальная концепция жилища (1 час.).

1. Первичные бытовые единицы современных условий.
2. Формирование жилых образований: многоквартирные дома, здания общежитий, жилые дворы, микрорайоны, районы и др.
3. Зависимость решения проблем жилища, рожденных социальными причинами, от экономических, политических и экологических обстоятельств.

Тема 2. Основные этапы решения жилищной проблемы в нашей стране (1 час.).

1. Послереволюционные шаги к разрешению жилищного вопроса. Период довоенного строительства жилья для населения разного уровня.
2. Решение жилищной проблемы в период культа, начала 50-х годов.
3. Основные этапы крупнопанельного домостроения I, II, III и IV. Жилые здания начала нового тысячелетия.

Тема 3. . Эволюция стандарта жилища (1 час.).

1. История современного стандарта жилья с 1960 года.
2. Четыре этапа жилища: 1960; 1964; 1971; 1970-1980 гг.
3. Изменение нормативных требований к жилой ячейке.
4. Новые нормативные документы. СНиП для жилых зданий.

Раздел 2. Классификация жилища (3 час.).

Тема 1. Характеристика основных типов зданий (1 час.).

ДАЛЬНЕВОСТОЧНЫЙ ФЕДЕРАЛЬНЫЙ УНИВЕРСИТЕТ			
Учебно-методический комплекс дисциплины «Основы архитектуры и строительных конструкций»			
Разработчики: Билушова Т.	Идентификационный номер: РУПД.40-08.03.01-Б1.8.ОД.4. 2015	Контрольный экземпляр находится на кафедре Гидротехники, теории зданий и сооружений	Лист 9 из 90

1. Постоянные жилища.
4. Жилой дом усадебного типа как наиболее характерный представитель типологической группы постоянного жилища.
5. Категории усадебных домов: многоквартирный, блокированного типа.
6. Секционные дома, их типы и особенности.
7. Коридорные и галерейные дома, дома-дуплексы.
8. Новый тип жилья с квартирами для семей нескольких поколений.

Тема 2. Дома для инвалидов и престарелых (1 час.).

1. Группы инвалидов и различные типы жилища и виды обслуживания: дома-интернаты, квартиры и жилые дома, общежития, гостиницы, дома отдыха.
2. Состав жилой группы.
3. Особенности проектирования группы помещений общественного назначения в домах-интернатах.
4. Объемно-планировочное решение жилищно-производственных комплексов.

Тема 3. Временные жилища (1 час.).

1. Массовые типы временного жилища – общежития и гостиницы. Планировочные решения общежития – коридорного и квартирного типа.
2. Особенности планировочного решения жилой ячейки.
3. Классификация гостиниц: общего назначения, туристические, курортные, мотели и т.д.
4. Вместимость гостиниц.
5. Классификация типов номеров.
6. Классификация сезонного жилища.
7. Здания для сельских тружеников, для приезжающего населения, многоцелевое жилище.

Раздел 3. Место жилища в схеме расселения, в городе и поселке (3 час.).

ДАЛЬНЕВОСТОЧНЫЙ ФЕДЕРАЛЬНЫЙ УНИВЕРСИТЕТ			
Учебно-методический комплекс дисциплины «Основы архитектуры и строительных конструкций»			
Разработчики: Билушова Т.	Идентификационный номер: РУПД.40-08.03.01-Б1.8.ОД.4. 2015	Контрольный экземпляр находится на кафедре Гидротехники, теории зданий и сооружений	Лист 10 из 90

Тема 1. Проблемы расселения (1 час.).

1. Классификация видов расселения: компактного, относительно компактного, разреженного расселения и т.д.
2. Задачи районной планировки.
3. Проблемы рационального взаиморазмещения жилой и производственной зон.
4. Принципы организации городской застройки.
5. Типы населенного места.
6. Особенности организации селитебной зоны в нашей стране и зарубежом.

Тема 2. Специализированные виды жилища (1 час.).

1. Шумозащитные и шумозащищенные жилые дома.
2. Влияние дорожно-транспортной сети на формирование жилой застройки.
3. Особенности конструктивного и объемно-планировочного решения шумозащитного и шумозащищенного дома.
4. Средства для создания благоприятной жизненной среды: озеленение, обводнение, дизайн среды.

Тема 3. Влияние природно-климатических условий (1 час.).

1. Учет климатических особенностей местности – важный фактор в процессе проектирования жилья.
2. Климатическая карта страны и специальные требования для различных природно-климатических условий.
3. Ориентация жилых помещений по сторонам света.
4. Санитарно-гигиенический режим квартир.

Раздел 4. Социальные основы проектирования жилища. (4 час.).

Тема 1. Требования к жилым ячейкам, зависящие от особенностей потребителей жилища (1 час.).

ДАЛЬНЕВОСТОЧНЫЙ ФЕДЕРАЛЬНЫЙ УНИВЕРСИТЕТ			
Учебно-методический комплекс дисциплины «Основы архитектуры и строительных конструкций»			
Разработчики: Билушова Т.	Идентификационный номер: РУПД.40-08.03.01-Б1.8.ОД.4. 2015	Контрольный экземпляр находится на кафедре Гидротехники, теории зданий и сооружений	Лист 11 из 90

1. Понятие о первичной бытовой единице.
2. Структура семей, построенная с учетом формирования жилища. Типы жилых ячеек, предназначенные для постоянного или длительного проживания, и типы временного жилища.
3. Зависимость социально-функциональных требований к жилищу от характеристики потребителей и их образа жизни, от природных и технических факторов.
4. Учет биодемографической функции семьи при создании полноценного жилища.

Тема 2. Типология пространственных элементов жилой ячейки (1 час.).

1. Типология помещений в зависимости от индивидуальной деятельности членов семьи: комнаты для сна, индивидуальной трудовой деятельности.
2. Общесемейная зона жилой ячейки, гостевая зона, гигиенические помещения, хозяйственная подзона, рекреационная подзона – элементы зонирования жилой ячейки.
3. Учет индивидуальной трудовой деятельности в организации и планировании жилой ячейки.

Тема 3. Жизненный путь семьи и социально-функциональные требования к жилой ячейке (1 час.).

1. Модель благополучного развития семьи.
2. Изменение требований к жилой ячейке в процессе развития семьи: структуры, численности, половозрастного состава, числа поколений.
3. Причины изменения отношения к жилищу.

Тема 4. Социальные основы проектирования жилых домов массового строительства (1 час.).

1. Основные факторы, влияющие на выбор типа жилых домов для строительства: финансовые, технико-экономические, организационно-строительные, градостроительные, эстетические.

ДАЛЬНЕВОСТОЧНЫЙ ФЕДЕРАЛЬНЫЙ УНИВЕРСИТЕТ			
Учебно-методический комплекс дисциплины «Основы архитектуры и строительных конструкций»			
Разработчики: Билушова Т.	Идентификационный номер: РУПД.40-08.03.01-Б1.8.ОД.4. 2015	Контрольный экземпляр находится на кафедре Гидротехники, теории зданий и сооружений	Лист 12 из 90

2. Влияние типологических характеристик жилых домов на повседневную деятельность жителей, на характер общения, на их физическое и психическое самочувствие.

Раздел 5. Экологические требования при проектировании жилых зданий (2 час.).

Тема 1. Экология внутренней среды здания (2 час.).

1. Здания как искусственно созданная экосистема.
2. Осмысление пользователем объекта образа здания исходя из оценки параметров среды, потребностей и социальных стереотипов.
3. Содержание структуры экосистемы жилого здания, состоящей из блока системы целей, системы видов деятельности, системы внутренней среды, системы здания.
4. Экологические требования при архитектурно-планировочном и объемном решении зданий.
5. Обеспечение функционального и зрительного комфорта жилой ячейки, приспособление планировочных и инженерных элементов дома к физиологическим особенностям человека.
6. Влияние планировочных решений на безопасность пользования зданием.
7. Системы инженерного оборудования зданий.

Раздел 6. Строительство зданий и сооружений в особых условиях (2 час).

Типология жилых домов на сложном рельефе (2 час.).

Тема 1. Характеристика территории и приемы застройки (1 час.).

1. Влияние рельефа на размещение жилой застройки при различном уклоне местности.
2. Особенности строительства при размещении зданий в перпендикулярном и параллельном направлении к горизонталям.

ДАЛЬНЕВОСТОЧНЫЙ ФЕДЕРАЛЬНЫЙ УНИВЕРСИТЕТ			
Учебно-методический комплекс дисциплины «Основы архитектуры и строительных конструкций»			
Разработчики: Билушова Т.	Идентификационный номер: РУПД.40-08.03.01-Б1.8.ОД.4. 2015	Контрольный экземпляр находится на кафедре Гидротехники, теории зданий и сооружений	Лист 13 из 90

3. Основные типы жилых домов для застройки склонов: полезная площадь террас, зонирование квартир, площадь квартиры, классификация основных типов квартир.

Тема 2. Современные тенденции типологии жилого здания (1 час.).

1. Перспективы совершенствования типов жилых домов.
2. Тенденции изменения нормативных показателей.
3. Основные проблемы проектирования, строительства и эксплуатации жилых домов.
4. Направления совершенствования инженерного обеспечения и экологической защиты жилого пространства и окружающей его среды.

II. СТРУКТУРА И СОДЕРЖАНИЕ ЛАБОРАТОРНЫХ РАБОТ

СТРУКТУРА И СОДЕРЖАНИЕ ПРАКТИЧЕСКОЙ ЧАСТИ КУРСА(36 час.)

Практические занятия

Занятие 1-2. Введение в проектирование жилых зданий (4 час.).

Выбор темы. Ознакомление с опытом проектирования по теме. Постановка задач по проектированию малоэтажного здания в зависимости от места строительства, функционального назначения, заданных конструкций

Задание на самостоятельную работу: Ознакомление с опытом проектирования по теме: «Малоэтажное здание»

Занятия 3-4 . Клаузура по теме: «Малоэтажный индивидуальный дом для отдыха» (4 час.)

Представление эскиз-макета объемно-композиционной идеи проекта малоэтажного дома для отдыха.

Задание на самостоятельную работу: Доработка идеи, выработанной на клаузуре

ДАЛЬНЕВОСТОЧНЫЙ ФЕДЕРАЛЬНЫЙ УНИВЕРСИТЕТ			
Учебно-методический комплекс дисциплины «Основы архитектуры и строительных конструкций»			
Разработчики: Билушова Т.	Идентификационный номер: РУПД.40-08.03.01-Б1.8.ОД.4. 2015	Контрольный экземпляр находится на кафедре Гидротехники, теории зданий и сооружений	Лист 14 из 90

Занятия 5-6 Анализ объемно-планировочного решения жилого малоэтажного здания (**4 час.**).

Разработка функционально-технологической схемы. Зонирование объема. Разработка объемно-планировочной структуры. Определение климатических параметров места строительства. Анализ планировочной схемы здания с учётом функционального назначения здания, климатических и градостроительных характеристик места строительства.

Задание на самостоятельную работу: Макетирование объемно-планировочной структуры

Занятия 7-8 Выбор конструктивной системы (**4 час.**).

Выбор конструктивной системы и сопряжение ее с объемно-планировочной структурой. Разработка объемно-планировочного решения. Выполнение схематических чертежей планов здания

Задание на самостоятельную работу: Поиск материала по выбранной конструктивной системе. Устранение замечаний, переход к работе над планировочным решением в материале

Занятия 9-10 Объемно-планировочные решения.

Продолжение работы над объемно-планировочными решениями. Разработка вариантов фасадов проектируемого объекта.

Задание на самостоятельную работу: Продолжение работы над объемно-планировочными решениями. Вычерчивание вариантов фасада

Занятия 11-12. Разработка генерального плана (**4 час.**).

Разработка генерального плана проектируемого объекта с учётом ситуации выбранного участка строительства от

Задание на самостоятельную работу: Вычерчивание ситуационного и генерального планов проектируемого объекта.

Занятия 13-14. Выбор и конструктивных решений (**4 час.**)

ДАЛЬНЕВОСТОЧНЫЙ ФЕДЕРАЛЬНЫЙ УНИВЕРСИТЕТ			
Учебно-методический комплекс дисциплины «Основы архитектуры и строительных конструкций»			
Разработчики: Билушова Т.	Идентификационный номер: РУПД.40-08.03.01-Б1.8.ОД.4. 2015	Контрольный экземпляр находится на кафедре Гидротехники, теории зданий и сооружений	Лист 15 из 90

Выбор и конструктивных решений частей проектируемого объекта и узлов их сопряжений. Разработка окончательных чертежей проектируемого объекта

Задание на самостоятельную работу: Вычерчивание конструктивных решений частей проектируемого объекта и узлов их сопряжений

Занятия 15-16. Подготовка работы к защите. (4 час.)

Продолжение разработки окончательных чертежей проектируемого объекта. Разработка схемы презентации проекта Составление пояснительной записки. Распечатка.

Занятия 17-18 Защита запроектированного объекта (4 час.)

Подведение итогов

III. УЧЕБНО-МЕТОДИЧЕСКОЕ ОБЕСПЕЧЕНИЕ САМОСТОЯТЕЛЬНОЙ РАБОТЫ ОБУЧАЮЩИХСЯ

Учебно-методическое обеспечение самостоятельной работы обучающихся по дисциплине «Типология и архитектурно-конструктивное проектирование жилых зданий» представлено в Приложении 1 и включает в себя:

план-график выполнения самостоятельной работы по дисциплине, в том числе примерные нормы времени на выполнение по каждому заданию;

характеристика заданий для самостоятельной работы обучающихся и методические рекомендации по их выполнению;

требования к представлению и оформлению результатов самостоятельной работы;

критерии оценки выполнения самостоятельной работы.

IV. КОНТРОЛЬ ДОСТИЖЕНИЯ ЦЕЛЕЙ КУРСА

Формы текущего и промежуточного контроля по дисциплине

«Типология и архитектурно-конструктивное проектирование жилых зданий»

ДАЛЬНЕВОСТОЧНЫЙ ФЕДЕРАЛЬНЫЙ УНИВЕРСИТЕТ			
Учебно-методический комплекс дисциплины «Основы архитектуры и строительных конструкций»			
Разработчики: Билушова Т.	Идентификационный номер: РУПД.40-08.03.01-Б1.8.ОД.4. 2015	Контрольный экземпляр находится на кафедре Гидротехники, теории зданий и сооружений	Лист 16 из 90

№ п/п	Контролируемые модули/ разделы / темы дисциплины	Коды и этапы формирования компетенций		Оценочные средства - наименование	
				текущий контроль	промежу- точная аттестаци- я
1	Раздел 1 Основы проектировани я жилых зданий	(ПК-5)	<p>типологические осо- бенности жилых зда- ний, функциональные ос- новы проектирования жилых зданий, бази- рующиеся на эргоно- мических, физико- технических и компо- зиционных принципах, физико-технические основы проектирова- ния жилых зданий и их ограждающих кон- струкций, конструктивные схе- мы, применяемые при проектировании и строительстве жилых зданий, конструкции элементов зданий: фундаментов, стен, перекрытий, покры- тий, лестнично- лифтовых узлов, све- топрозрачных кон- струкций и др. принципы и правила разработки архитек- турно-конструктивной проектной документа- ции для жилых зда- ний.</p>	Собеседова- ние (УО-1) Тестирован- ие (ПР-1) Проектиро- вание (ПР-9)	Экзамен Вопросы 1-2
			применять методику сбора научной, натур- ной и технической	Собеседова- ние (УО-1) Тестирован	Экзамен Вопросы 3-4

ДАЛЬНЕВОСТОЧНЫЙ ФЕДЕРАЛЬНЫЙ УНИВЕРСИТЕТ			
Учебно-методический комплекс дисциплины «Основы архитектуры и строительных конструкций»			
Разработчики: Билушова Т.	Идентификационный номер: РУПД.40-08.03.01-Б1.8.ОД.4. 2015	Контрольный экземпляр находится на кафедре Гидротехники, теории зданий и сооружений	Лист 17 из 90

			<p>информации по поставленной задаче проектирования; применять методику обработки и анализа полученных результатов предпроектных исследований</p> <p>применять знания функциональных, физико-технических, композиционных и конструктивных принципов проектирования жилых зданий в профессиональной деятельности.</p>	<p>ие (ПР-1) Проектирование (ПР-9)</p>	
			<p>навыками комплексной разработки архитектурно-конструктивных проектов жилых зданий с использованием современных информационных технологий; навыками проектирования архитектурных и конструктивных элементов жилых зданий с использованием информации, полученной при обработке собранной информации.</p>	<p>Собеседование (УО-1) Тестирование (ПР-1) Проектирование (ПР-9)</p>	<p>Экзамен Вопросы 5-6</p>
		(ПК-8)	<p>необходимый перечень нормативной документации для проектирования зданий и сооружений;</p> <p>требования по проектированию инженерных систем при разра-</p>	<p>Собеседование (УО-1) Тестирование (ПР-1) Проектирование (ПР-9)</p>	<p>Экзамен Вопросы 1-2</p>

ДАЛЬНЕВОСТОЧНЫЙ ФЕДЕРАЛЬНЫЙ УНИВЕРСИТЕТ			
Учебно-методический комплекс дисциплины «Основы архитектуры и строительных конструкций»			
Разработчики: Билушова Т.	Идентификационный номер: РУПД.40-08.03.01-Б1.8.ОД.4. 2015	Контрольный экземпляр находится на кафедре Гидротехники, теории зданий и сооружений	Лист 18 из 90

			ботке и принятии объёмно-планировочных и конструктивных решений			
			пользоваться нормативной и справочной литературой; работать с полученной информацией в процессе разработки решения простейших зданий и их ограждающих и несущих конструкций	Собеседование (УО-1) Тестирование (ПР-1) Проектирование (ПР-9)	Экзамен Вопросы 3-4	
			навыками использования информации в процессе теоретического и практического обучения, а также реального проектирования; методами практического использования компьютера в поиске необходимой информации	Собеседование (УО-1) Тестирование (ПР-1) Проектирование (ПР-9)	Экзамен Вопросы 5-6	
			(ПК-9)	методы технологией проектирования деталей и конструкций в соответствии с техническим заданием	Собеседование (УО-1) Тестирование (ПР-1) Проектирование (ПР-9)	Экзамен Вопросы 1-2
				применить полученные навыки проектирования при изучении графических компьютерных программ	Собеседование (УО-1) Тестирование (ПР-1) Проектирование (ПР-9)	Экзамен Вопросы 3-4
				навыками использования результатов инже-	Собеседование (УО-1)	Экзамен Вопросы

ДАЛЬНЕВОСТОЧНЫЙ ФЕДЕРАЛЬНЫЙ УНИВЕРСИТЕТ			
Учебно-методический комплекс дисциплины «Основы архитектуры и строительных конструкций»			
Разработчики: Билушова Т.	Идентификационный номер: РУПД.40-08.03.01-Б1.8.ОД.4. 2015	Контрольный экземпляр находится на кафедре Гидротехники, теории зданий и сооружений	Лист 19 из 90

			нерных изысканий при проектировании простейших зданий и сооружений; навыками применения графических компьютерных программ для выполнения объёмно-планировочных и конструкторских чертежей; вести технические расчёты по современным нормам	Тестирование (ПР-1) Проектирование (ПР-9)	5-6
2	Раздел 2. Классификация жилища	(ПК-5)	типологические особенности жилых зданий, функциональные основы проектирования жилых зданий, базирующиеся на эргономических, физико-технических и композиционных принципах, физико-технические основы проектирования жилых зданий и их ограждающих конструкций, конструктивные схемы, применяемые при проектировании и строительстве жилых зданий, конструкции элементов зданий: фундаментов, стен, перекрытий, покрытий, лестнично-лифтовых узлов, светопрозрачных конструкций и др. принципы и правила	Собеседование (УО-1) Тестирование (ПР-1) Проектирование (ПР-9)	Экзамен Вопросы 7-8

ДАЛЬНЕВОСТОЧНЫЙ ФЕДЕРАЛЬНЫЙ УНИВЕРСИТЕТ			
Учебно-методический комплекс дисциплины «Основы архитектуры и строительных конструкций»			
Разработчики: Билушова Т.	Идентификационный номер: РУПД.40-08.03.01-Б1.8.ОД.4. 2015	Контрольный экземпляр находится на кафедре Гидротехники, теории зданий и сооружений	Лист 20 из 90

			разработки архитек- турно-конструктивной проектной документа- ции для жилых зда- ний.		
			применять методику сбора научной, натур- ной и технической информации по по- ставленной задаче проектирования; применять методику обработки и анализа полученных результа- тов предпро-ектных исследований применять знания функциональных, фи- зико-технических, композиционных и конструктивных принципов проектиро- вания жилых зданий в профессиональной де- ятельности.	Собеседова- ние (УО-1) Тестирован- ие (ПР-1) Проектиро- вание (ПР-9)	Экзамен Вопросы 9-10
			навыками комплекс- ной разработки архи- тектурно- конструктивных про- ектов жилых зданий с использованием со- временных информа- ционных технологий; навыками проектиро- вания архитектурных и конструктивных элементов жилых зда- ний с использованием информации, полу- ченной при обработке собранной информа- ции.	Собеседова- ние (УО-1) Тестирован- ие (ПР-1) Проектиро- вание (ПР-9)	Экзамен Вопросы 11-12

ДАЛЬНЕВОСТОЧНЫЙ ФЕДЕРАЛЬНЫЙ УНИВЕРСИТЕТ			
Учебно-методический комплекс дисциплины «Основы архитектуры и строительных конструкций»			
Разработчики: Билушова Т.	Идентификационный номер: РУПД.40-08.03.01-Б1.8.ОД.4. 2015	Контрольный экземпляр находится на кафедре Гидротехники, теории зданий и сооружений	Лист 21 из 90

		(ПК-8)	необходимый перечень нормативной документации для проектирования зданий и сооружений; требования по проектированию инженерных систем при разработке и принятии объёмно-планировочных и конструктивных решений	Собеседование (УО-1) Тестирование (ПР-1) Проектирование (ПР-9)	Экзамен Вопросы 7-8
			пользоваться нормативной и справочной литературой; работать с полученной информацией в процессе разработки решения простейших зданий и их ограждающих и несущих конструкций	Собеседование (УО-1) Тестирование (ПР-1) Проектирование (ПР-9)	Экзамен Вопросы 9-10
			навыками использования информации в процессе теоретического и практического обучения, а также реального проектирования; методами практического использования компьютера в поиске необходимой информации	Собеседование (УО-1) Тестирование (ПР-1) Проектирование (ПР-9)	Экзамен Вопросы 11-12
		(ПК-9)	методы технологией проектирования деталей и конструкций в соответствии с техническим заданием	Собеседование (УО-1) Тестирование (ПР-1) Проектирование (ПР-9)	Экзамен Вопросы 7-8
			применить получен-	Собеседова	Экзамен

ДАЛЬНЕВОСТОЧНЫЙ ФЕДЕРАЛЬНЫЙ УНИВЕРСИТЕТ			
Учебно-методический комплекс дисциплины «Основы архитектуры и строительных конструкций»			
Разработчики: Билушова Т.	Идентификационный номер: РУПД.40-08.03.01-Б1.8.ОД.4. 2015	Контрольный экземпляр находится на кафедре Гидротехники, теории зданий и сооружений	Лист 22 из 90

			ные навыки проектирования при изучении графических компьютерных программ	ние (УО-1) Тестирование (ПР-1) Проектирование (ПР-9)	Вопросы 9-10
			навыками использования результатов инженерных изысканий при проектировании простейших зданий и сооружений; навыками применения графических компьютерных программ для выполнения объёмно-планировочных и конструкторских чертежей; вести технические расчёты по современным нормам	Собеседование (УО-1) Тестирование (ПР-1) Проектирование (ПР-9)	Экзамен Вопросы 11-12
3	Раздел 3. Место жилища в схеме расселения, в городе и поселке	(ПК-5)	типологические особенности жилых зданий, функциональные основы проектирования жилых зданий, базирующиеся на эргономических, физико-технических и композиционных принципах, физико-технические основы проектирования жилых зданий и их ограждающих конструкций, конструктивные схемы, применяемые при проектировании и строительстве жилых зданий, конструкции	Собеседование (УО-1) Тестирование (ПР-1) Проектирование (ПР-9)	Экзамен Вопросы 13-15

ДАЛЬНЕВОСТОЧНЫЙ ФЕДЕРАЛЬНЫЙ УНИВЕРСИТЕТ			
Учебно-методический комплекс дисциплины «Основы архитектуры и строительных конструкций»			
Разработчики: Билушова Т.	Идентификационный номер: РУПД.40-08.03.01-Б1.8.ОД.4. 2015	Контрольный экземпляр находится на кафедре Гидротехники, теории зданий и сооружений	Лист 23 из 90

			<p>элементов зданий: фундаментов, стен, перекрытий, покрытий, лестнично-лифтовых узлов, светопрозрачных конструкций и др.</p> <p>принципы и правила разработки архитектурно-конструктивной проектной документации для жилых зданий.</p>		
			<p>применять методику сбора научной, натурной и технической информации по поставленной задаче проектирования;</p> <p>применять методику обработки и анализа полученных результатов предпроектных исследований</p> <p>применять знания функциональных, физико-технических, композиционных и конструктивных принципов проектирования жилых зданий в профессиональной деятельности.</p>	<p>Собеседование (УО-1)</p> <p>Тестирование (ПР-1)</p> <p>Проектирование (ПР-9)</p>	<p>Экзамен</p> <p>Вопросы 16-18</p>
			<p>навыками комплексной разработки архитектурно-конструктивных проектов жилых зданий с использованием современных информационных технологий;</p> <p>навыками проектиро-</p>	<p>Собеседование (УО-1)</p> <p>Тестирование (ПР-1)</p> <p>Проектирование (ПР-9)</p>	<p>Экзамен</p> <p>Вопросы 19-21</p>

ДАЛЬНЕВОСТОЧНЫЙ ФЕДЕРАЛЬНЫЙ УНИВЕРСИТЕТ			
Учебно-методический комплекс дисциплины «Основы архитектуры и строительных конструкций»			
Разработчики: Билушова Т.	Идентификационный номер: РУПД.40-08.03.01-Б1.8.ОД.4. 2015	Контрольный экземпляр находится на кафедре Гидротехники, теории зданий и сооружений	Лист 24 из 90

			вания архитектурных и конструктивных элементов жилых зданий с использованием информации, полученной при обработке собранной информации.		
		(ПК-8)	необходимый перечень нормативной документации для проектирования зданий и сооружений; требования по проектированию инженерных систем при разработке и принятии объёмно-планировочных и конструктивных решений	Собеседование (УО-1) Тестирование (ПР-1) Проектирование (ПР-9)	Экзамен Вопросы 13-15
			пользоваться нормативной и справочной литературой; работать с полученной информацией в процессе разработки решения простейших зданий и их ограждающих и несущих конструкций	Собеседование (УО-1) Тестирование (ПР-1) Проектирование (ПР-9)	Экзамен Вопросы 16-18
			навыками использования информации в процессе теоретического и практического обучения, а также реального проектирования; методами практического использования компьютера в поиске необходимой информации	Собеседование (УО-1) Тестирование (ПР-1) Проектирование (ПР-9)	Экзамен Вопросы 19-21

ДАЛЬНЕВОСТОЧНЫЙ ФЕДЕРАЛЬНЫЙ УНИВЕРСИТЕТ			
Учебно-методический комплекс дисциплины «Основы архитектуры и строительных конструкций»			
Разработчики: Билушова Т.	Идентификационный номер: РУПД.40-08.03.01-Б1.8.ОД.4. 2015	Контрольный экземпляр находится на кафедре Гидротехники, теории зданий и сооружений	Лист 25 из 90

		(ПК-9)	методы технологией проектирования деталей и конструкций в соответствии с техническим заданием	Собеседование (УО-1) Тестирование (ПР-1) Проектирование (ПР-9)	Экзамен Вопросы 13-15
			применить полученные навыки проектирования при изучении графических компьютерных программ	Собеседование (УО-1) Тестирование (ПР-1) Проектирование (ПР-9)	Экзамен Вопросы 16-18
			навыками использования результатов инженерных изысканий при проектировании простейших зданий и сооружений; навыками применения графических компьютерных программ для выполнения объёмно-планировочных и конструкторских чертежей; вести технические расчёты по современным нормам	Собеседование (УО-1) Тестирование (ПР-1) Проектирование (ПР-9)	Экзамен Вопросы 19-21
4	Раздел 4. . Социальные основы проектирования жилища.	(ПК-5)	типологические особенности жилых зданий, функциональные основы проектирования жилых зданий, базирующиеся на эргономических, физико-технических и композиционных принципах, физико-технические основы проектирова-	Собеседование (УО-1) Тестирование (ПР-1) Проектирование (ПР-9)	Экзамен Вопросы 22-24

ДАЛЬНЕВОСТОЧНЫЙ ФЕДЕРАЛЬНЫЙ УНИВЕРСИТЕТ			
Учебно-методический комплекс дисциплины «Основы архитектуры и строительных конструкций»			
Разработчики: Билушова Т.	Идентификационный номер: РУПД.40-08.03.01-Б1.8.ОД.4. 2015	Контрольный экземпляр находится на кафедре Гидротехники, теории зданий и сооружений	Лист 26 из 90

			<p>ния жилых зданий и их ограждающих конструкций, конструктивные схемы, применяемые при проектировании и строительстве жилых зданий, конструкции элементов зданий: фундаментов, стен, перекрытий, покрытий, лестнично-лифтовых узлов, светопрозрачных конструкций и др.</p> <p>принципы и правила разработки архитектурно-конструктивной проектной документации для жилых зданий.</p>		
			<p>применять методику сбора научной, натурной и технической информации по поставленной задаче проектирования;</p> <p>применять методику обработки и анализа полученных результатов предпроектных исследований</p> <p>применять знания функциональных, физико-технических, композиционных и конструктивных принципов проектирования жилых зданий в профессиональной деятельности.</p>	<p>Собеседование (УО-1)</p> <p>Тестирование (ПР-1)</p> <p>Проектирование (ПР-9)</p>	<p>Экзамен</p> <p>Вопросы 25-27</p>
			<p>навыками комплекс-</p>	<p>Собеседова</p>	<p>Экзамен</p>

ДАЛЬНЕВОСТОЧНЫЙ ФЕДЕРАЛЬНЫЙ УНИВЕРСИТЕТ			
Учебно-методический комплекс дисциплины «Основы архитектуры и строительных конструкций»			
Разработчики: Билушова Т.	Идентификационный номер: РУПД.40-08.03.01-Б1.8.ОД.4. 2015	Контрольный экземпляр находится на кафедре Гидротехники, теории зданий и сооружений	Лист 27 из 90

			ной разработки архитектурно-конструктивных проектов жилых зданий с использованием современных информационных технологий; навыками проектирования архитектурных и конструктивных элементов жилых зданий с использованием информации, полученной при обработке собранной информации.	ние (УО-1) Тестирование (ПР-1) Проектирование (ПР-9)	Вопросы 28-32	
			(ПК-8)	необходимый перечень нормативной документации для проектирования зданий и сооружений; требования по проектированию инженерных систем при разработке и принятии объёмно-планировочных и конструктивных решений	Собеседование (УО-1) Тестирование (ПР-1) Проектирование (ПР-9)	Экзамен Вопросы 22-24
				пользоваться нормативной и справочной литературой; работать с полученной информацией в процессе разработки решения простейших зданий и их ограждающих и несущих конструкций	Собеседование (УО-1) Тестирование (ПР-1) Проектирование (ПР-9)	Экзамен Вопросы 25-27
				навыками использования информации в процессе теоретического и практического	Собеседование (УО-1) Тестирование (ПР-1)	Экзамен Вопросы 28-32

ДАЛЬНЕВОСТОЧНЫЙ ФЕДЕРАЛЬНЫЙ УНИВЕРСИТЕТ			
Учебно-методический комплекс дисциплины «Основы архитектуры и строительных конструкций»			
Разработчики: Билушова Т.	Идентификационный номер: РУПД.40-08.03.01-Б1.8.ОД.4. 2015	Контрольный экземпляр находится на кафедре Гидротехники, теории зданий и сооружений	Лист 28 из 90

			обучения, а также реального проектирования; методами практического использования компьютера в поиске необходимой информации	Проектирование (ПР-9)	
		(ПК-9)	методы технологией проектирования деталей и конструкций в соответствии с техническим заданием	Собеседование (УО-1) Тестирование (ПР-1) Проектирование (ПР-9)	Экзамен Вопросы 22-24
			применить полученные навыки проектирования при изучении графических компьютерных программ	Собеседование (УО-1) Тестирование (ПР-1) Проектирование (ПР-9)	Экзамен Вопросы 25-27
			навыками использования результатов инженерных изысканий при проектировании простейших зданий и сооружений; навыками применения графических компьютерных программ для выполнения объёмно-планировочных и конструкторских чертежей; вести технические расчёты по современным нормам	Собеседование (УО-1) Тестирование (ПР-1) Проектирование (ПР-9)	Экзамен Вопросы 28-32
5	Раздел 5. . Экологические требования при	(ПК-5)	типологические особенности жилых зданий, функциональные ос-	Собеседование (УО-1) Тестирование (ПР-1)	Экзамен Вопросы 33-36

ДАЛЬНЕВОСТОЧНЫЙ ФЕДЕРАЛЬНЫЙ УНИВЕРСИТЕТ			
Учебно-методический комплекс дисциплины «Основы архитектуры и строительных конструкций»			
Разработчики: Билушова Т.	Идентификационный номер: РУПД.40-08.03.01-Б1.8.ОД.4. 2015	Контрольный экземпляр находится на кафедре Гидротехники, теории зданий и сооружений	Лист 29 из 90

	проектировании жилых зданий.		<p>новы проектирования жилых зданий, базирующиеся на эргономических, физико-технических и композиционных принципах, физико-технические основы проектирования жилых зданий и их ограждающих конструкций, конструктивные схемы, применяемые при проектировании и строительстве жилых зданий, конструкции элементов зданий: фундаментов, стен, перекрытий, покрытий, лестнично-лифтовых узлов, светопрозрачных конструкций и др.</p> <p>принципы и правила разработки архитектурно-конструктивной проектной документации для жилых зданий.</p>	Проектирование (ПР-9)	
			<p>применять методику сбора научной, натурной и технической информации по поставленной задаче проектирования;</p> <p>применять методику обработки и анализа полученных результатов предпроектных исследований</p> <p>применять знания функциональных, фи-</p>	Собеседование (УО-1) Тестирование (ПР-1) Проектирование (ПР-9)	Экзамен Вопросы 37-40

ДАЛЬНЕВОСТОЧНЫЙ ФЕДЕРАЛЬНЫЙ УНИВЕРСИТЕТ			
Учебно-методический комплекс дисциплины «Основы архитектуры и строительных конструкций»			
Разработчики: Билушова Т.	Идентификационный номер: РУПД.40-08.03.01-Б1.8.ОД.4. 2015	Контрольный экземпляр находится на кафедре Гидротехники, теории зданий и сооружений	Лист 30 из 90

			зико-технических, композиционных и конструктивных принципов проектирования жилых зданий в профессиональной деятельности.		
			навыками комплексной разработки архитектурно-конструктивных проектов жилых зданий с использованием современных информационных технологий; навыками проектирования архитектурных и конструктивных элементов жилых зданий с использованием информации, полученной при обработке собранной информации.	Собеседование (УО-1) Тестирование (ПР-1) Проектирование (ПР-9)	Экзамен Вопросы 41-44
		(ПК-8)	необходимый перечень нормативной документации для проектирования зданий и сооружений; требования по проектированию инженерных систем при разработке и принятии объёмно-планировочных и конструктивных решений	Собеседование (УО-1) Тестирование (ПР-1) Проектирование (ПР-9)	Экзамен Вопросы 33-36
			пользоваться нормативной и справочной литературой; работать с полученной информацией в процессе разработки ре-	Собеседование (УО-1) Тестирование (ПР-1) Проектирование	Экзамен Вопросы 37-40

ДАЛЬНЕВОСТОЧНЫЙ ФЕДЕРАЛЬНЫЙ УНИВЕРСИТЕТ			
Учебно-методический комплекс дисциплины «Основы архитектуры и строительных конструкций»			
Разработчики: Билушова Т.	Идентификационный номер: РУПД.40-08.03.01-Б1.8.ОД.4. 2015	Контрольный экземпляр находится на кафедре Гидротехники, теории зданий и сооружений	Лист 31 из 90

			шения простейших зданий и их ограждающих и несущих конструкций	(ПР-9)	
			навыками использования информации в процессе теоретического и практического обучения, а также реального проектирования; методами практического использования компьютера в поиске необходимой информации	Собеседование (УО-1) Тестирование (ПР-1) Проектирование (ПР-9)	Экзамен Вопросы 41-44
			методы технологией проектирования деталей и конструкций в соответствии с техническим заданием	Собеседование (УО-1) Тестирование (ПР-1) Проектирование (ПР-9)	Экзамен Вопросы 33-36
			применить полученные навыки проектирования при изучении графических компьютерных программ	Собеседование (УО-1) Тестирование (ПР-1) Проектирование (ПР-9)	Экзамен Вопросы 37-40
			навыками использования результатов инженерных изысканий при проектировании простейших зданий и сооружений; навыками применения графических компьютерных программ для выполнения объёмно-планировочных и конструкторских черте-	Собеседование (УО-1) Тестирование (ПР-1) Проектирование (ПР-9)	Экзамен Вопросы 41-44

ДАЛЬНЕВОСТОЧНЫЙ ФЕДЕРАЛЬНЫЙ УНИВЕРСИТЕТ			
Учебно-методический комплекс дисциплины «Основы архитектуры и строительных конструкций»			
Разработчики: Билушова Т.	Идентификационный номер: РУПД.40-08.03.01-Б1.8.ОД.4. 2015	Контрольный экземпляр находится на кафедре Гидротехники, теории зданий и сооружений	Лист 32 из 90

			жей; вести технические расчёты по современным нормам		
б	Раздел 6. . Типология жилых домов на сложном рельефе	(ПК-5)	<p>типологические особенности жилых зданий, функциональные основы проектирования жилых зданий, базирующиеся на эргономических, физико-технических и композиционных принципах, физико-технические основы проектирования жилых зданий и их ограждающих конструкций, конструктивные схемы, применяемые при проектировании и строительстве жилых зданий, конструкции элементов зданий: фундаментов, стен, перекрытий, покрытий, лестнично-лифтовых узлов, светопрозрачных конструкций и др. принципы и правила разработки архитектурно-конструктивной проектной документации для жилых зданий.</p>	Собеседование (УО-1) Тестирование (ПР-1) Проектирование (ПР-9)	Экзамен Вопросы 45-47
			применять методику сбора научной, натурной и технической информации по поставленной задаче	Собеседование (УО-1) Тестирование (ПР-1) Проектиро	Экзамен Вопросы 48-49

ДАЛЬНЕВОСТОЧНЫЙ ФЕДЕРАЛЬНЫЙ УНИВЕРСИТЕТ			
Учебно-методический комплекс дисциплины «Основы архитектуры и строительных конструкций»			
Разработчики: Билушова Т.	Идентификационный номер: РУПД.40-08.03.01-Б1.8.ОД.4. 2015	Контрольный экземпляр находится на кафедре Гидротехники, теории зданий и сооружений	Лист 33 из 90

			проектирования; применять методику обработки и анализа полученных результа- тов предпроектных исследований применять знания функциональных, фи- зико-технических, композиционных и конструктивных принципов проектиро- вания жилых зданий в профессиональной де- ятельности.	вание (ПР-9)	
			навыками комплекс- ной разработки архи- тектурно- конструктивных про- ектов жилых зданий с использованием со- временных информа- ционных технологий; навыками проектиро- вания архитектурных и конструктивных элементов жилых зда- ний с использованием информации, полу- ченной при обработке собранной информа- ции.	Собеседова- ние (УО-1) Тестирован- ие (ПР-1) Проектиро- вание (ПР-9)	Экзамен Вопросы 50
		(ПК-8)	необходимый пере- чень нормативной до- кументации для про- ектирования зданий и сооружений; требования по проек- тированию инженер- ных систем при разра- ботке и принятии объ- ёмно-планировочных	Собеседова- ние (УО-1) Тестирован- ие (ПР-1) Проектиро- вание (ПР-9)	Экзамен Вопросы 45-47

ДАЛЬНЕВОСТОЧНЫЙ ФЕДЕРАЛЬНЫЙ УНИВЕРСИТЕТ			
Учебно-методический комплекс дисциплины «Основы архитектуры и строительных конструкций»			
Разработчики: Билушова Т.	Идентификационный номер: РУПД.40-08.03.01-Б1.8.ОД.4. 2015	Контрольный экземпляр находится на кафедре Гидротехники, теории зданий и сооружений	Лист 34 из 90

			и конструктивных решений		
			пользоваться нормативной и справочной литературой; работать с полученной информацией в процессе разработки решения простейших зданий и их ограждающих и несущих конструкций	Собеседование (УО-1) Тестирование (ПР-1) Проектирование (ПР-9)	Экзамен Вопросы 48-49
			навыками использования информации в процессе теоретического и практического обучения, а также реального проектирования; методами практического использования компьютера в поиске необходимой информации	Собеседование (УО-1) Тестирование (ПР-1) Проектирование (ПР-9)	Экзамен Вопросы 50
		(ПК-9)	методы технологией проектирования деталей и конструкций в соответствии с техническим заданием	Собеседование (УО-1) Тестирование (ПР-1) Проектирование (ПР-9)	Экзамен Вопросы 45-47
			применить полученные навыки проектирования при изучении графических компьютерных программ	Собеседование (УО-1) Тестирование (ПР-1) Проектирование (ПР-9)	Экзамен Вопросы 48-49
			навыками использования результатов инженерных изысканий при проектировании про-	Собеседование (УО-1) Тестирование (ПР-1)	Экзамен Вопросы 50

ДАЛЬНЕВОСТОЧНЫЙ ФЕДЕРАЛЬНЫЙ УНИВЕРСИТЕТ			
Учебно-методический комплекс дисциплины «Основы архитектуры и строительных конструкций»			
Разработчики: Билушова Т.	Идентификационный номер: РУПД.40-08.03.01-Б1.8.ОД.4. 2015	Контрольный экземпляр находится на кафедре Гидротехники, теории зданий и сооружений	Лист 35 из 90

			стейших зданий и сооружений; навыками применения графических компьютерных программ для выполнения объёмно-планировочных и конструкторских чертежей; вести технические расчёты по современным нормам	Проектирование (ПР-9)	
--	--	--	---	-----------------------	--

V. УЧЕБНО-МЕТОДИЧЕСКОЕ ОБЕСПЕЧЕНИЕ ДИСЦИПЛИНЫ

Основная литература

1. Туснина В.М., Архитектура гражданских и промышленных зданий [Электронный ресурс] : Учебное издание / Туснина В.М. - Издание второе, дополненное. - М. : Издательство АСВ, 2016. - 328 с. (Сер. Специалитет, Бакалавриат) - ISBN 978-5-4323-0144-4 - Режим доступа: <http://www.studentlibrary.ru/book/ISBN9785432301444.html>
2. Маклакова Т.Г., АРХИТЕКТУРНО-КОНСТРУКТИВНОЕ ПРОЕКТИРОВАНИЕ ЗДАНИЙ [Электронный ресурс] / Т.Г. Маклакова, В.Г. Шарпенко, О.Л. Банцорова, М.А. Рылько - М. : Издательство АСВ, 2017. - 432 с. - ISBN 978-5-4323-0074-4 - Режим доступа: <http://www.studentlibrary.ru/book/ISBN9785432300744.html>
3. Архитектура зданий : учебник / Н.П. Вильчик. — 2-е изд., перераб. и доп. — М. : ИНФРА-М, 2018. — 319 с. — (Среднее профессиональное образование). — www.dx.doi.org/10.12737/1075. - Режим доступа: <http://znanium.com/catalog/product/939984>

ДАЛЬНЕВОСТОЧНЫЙ ФЕДЕРАЛЬНЫЙ УНИВЕРСИТЕТ			
Учебно-методический комплекс дисциплины «Основы архитектуры и строительных конструкций»			
Разработчики: Билушова Т.	Идентификационный номер: РУПД.40-08.03.01-Б1.8.ОД.4. 2015	Контрольный экземпляр находится на кафедре Гидротехники, теории зданий и сооружений	Лист 36 из 90

Нормативно-правовые материалы

1. СП 23-101-2004 Проектирование тепловой защиты зданий.- М.:ФГУП ЦПП, 2004.
2. СНиП 2.08.-85. Жилые здания /Госстрой России. - М.:1996
3. СНиП П-60-75*. Планировка и застройка городов, поселков и сельских населенных пунктов. - М., 1981.-73 с.
4. СНиП 23-02-2003. Тепловая защита зданий. - СПб.: Издательство ДЕАН, 2004.- 64 с.

Перечень ресурсов информационно-телекоммуникационной сети «Интернет»

1. Научная электронная библиотека НЭБ
<http://elibrary.ru/querybox.asp?scope=newquery>
2. Электронно-библиотечная система издательства «Лань»
<http://e.lanbook.com/>
3. ЭБС «Консультант студента»
<http://www.studentlibrary.ru/>
4. ЭБС znanium.com НИЦ «ИНФРА-М»
<http://znanium.com/>
5. Научная библиотека ДВФУ публичный онлайн каталог
<http://lib.dvfu.ru:8080/search/query?theme=FEFU>
6. Информационная система ЕДИНОЕ ОКНО доступа к образовательным ресурсам
<http://window.edu.ru/resource>

VI. МЕТОДИЧЕСКИЕ УКАЗАНИЯ ПО ОСВОЕНИЮ ДИСЦИПЛИНЫ

Рекомендации по работе с литературой: в процессе освоения теоретического материала дисциплины необходимо вести конспект лекций и добав-

ДАЛЬНЕВОСТОЧНЫЙ ФЕДЕРАЛЬНЫЙ УНИВЕРСИТЕТ			
Учебно-методический комплекс дисциплины «Основы архитектуры и строительных конструкций»			
Разработчики: Билушова Т.	Идентификационный номер: РУПД.40-08.03.01-Б1.8.ОД.4. 2015	Контрольный экземпляр находится на кафедре Гидротехники, теории зданий и сооружений	Лист 37 из 90

лять к лекционному материалу информацию, полученную из рекомендуемой литературы.

При этом, желательно проводить анализ полученной дополнительной информации и информации лекционной, анализировать существенные дополнения, возможно на следующей лекции ставить вопросы, связанные с дополнительными знаниями.

Рекомендации по подготовке к экзамену: на зачётной неделе необходимо иметь полный конспект лекций и проработанные практические занятия. Перечень вопросов к экзамену помещён в фонде оценочных средств (приложение 2), поэтому подготовиться к сдаче экзамена лучше систематически, прослушивая очередную лекцию и поработав на очередном практическом занятии.

VI. МАТЕРИАЛЬНО-ТЕХНИЧЕСКОЕ ОБЕСПЕЧЕНИЕ ДИСЦИПЛИНЫ

Студенты пользуются собственными персональными компьютерами и студенты, обучающиеся по направлению Строительство, имеют возможность пользоваться современными компьютерами, где установлены соответствующие пакеты прикладных программ, в аудиториях Е708 и Е709 Инженерной школы.

ПРИЛОЖЕНИЕ 1



МИНИСТЕРСТВО ОБРАЗОВАНИЯ И НАУКИ РОССИЙСКОЙ ФЕДЕРАЦИИ

ДАЛЬНЕВОСТОЧНЫЙ ФЕДЕРАЛЬНЫЙ УНИВЕРСИТЕТ			
Учебно-методический комплекс дисциплины «Основы архитектуры и строительных конструкций»			
Разработчики: Билушова Т.	Идентификационный номер: РУПД.40-08.03.01-Б1.8.ОД.4. 2015	Контрольный экземпляр находится на кафедре Гидротехники, теории зданий и сооружений	Лист 38 из 90

Федеральное государственное автономное образовательное учреждение
высшего профессионального образования
«Дальневосточный федеральный университет»
(ДВФУ)

ИНЖЕНЕРНАЯ ШКОЛА

УЧЕБНО-МЕТОДИЧЕСКОЕ ОБЕСПЕЧЕНИЕ САМОСТОЯТЕЛЬНОЙ РАБОТЫ ОБУЧАЮЩИХСЯ

по дисциплине «Типология и архитектурно-конструктивное проектирование
жилых зданий»

Направление подготовки 08.03.01 Строительство
профиль «Проектирование зданий и сооружений»
Форма подготовки очная

Владивосток

2015

План-график выполнения самостоятельной работы по дисциплине

№ п/п	Дата/сроки вы- полнения	Вид самостоятель- ной работы	Примерные нормы вре- мени на вы- полнение	Форма контроля

ДАЛЬНЕВОСТОЧНЫЙ ФЕДЕРАЛЬНЫЙ УНИВЕРСИТЕТ			
Учебно-методический комплекс дисциплины «Основы архитектуры и строительных конструкций»			
Разработчики: Билушова Т.	Идентификационный номер: РУПД.40-08.03.01-Б1.8.ОД.4. 2015	Контрольный экземпляр находится на кафедре Гидротехники, теории зданий и сооружений	Лист 39 из 90

1	В течение семестра	Работа с теоретическим материалом	4 час	УО-1
2	В течение семестра	Выполнение курсового проекта	14 час	ПР-9
3	31.12	Подготовка к экзамену	36 час	экзамен

ДАЛЬНЕВОСТОЧНЫЙ ФЕДЕРАЛЬНЫЙ УНИВЕРСИТЕТ			
Учебно-методический комплекс дисциплины «Основы архитектуры и строительных конструкций»			
Разработчики: Билушова Т.	Идентификационный номер: РУПД.40-08.03.01-Б1.8.ОД.4. 2015	Контрольный экземпляр находится на кафедре Гидротехники, теории зданий и сооружений	Лист 40 из 90

КУРСОВОЕ ПРОЕКТИРОВАНИЕ

Курсовой проект – 1 (КП-1) «**Проектирование малоэтажного жилого дома**»

Курсовое проектирование выполняется в 7 семестре в течение 14 недель. Необходимо разработать объемно-планировочное и конструктивное решение индивидуального жилого дома с помещениями в одном или двух уровнях:

- с мансардным этажом,
- с неполным вторым этажом,
- со смещением уровней пола,
- дома на рельефе.

Разработка проекта выполняется в соответствии с заданием на курсовой проект и с учетом требований: функциональных, санитарно-гигиенических, демографических, климатических и экологических.

Студент должен выполнить образное решение дома, используя знания, полученные при изучении базовых дисциплин: «Основы архитектурно-конструктивного проектирования», «Рисунок, живопись, основы архитектурной пластики и скульптуры». Конструктивное решение дома из мелкоштучных элементов принимается в зависимости от объемно планировочного решения с учетом задания на проектирование и на основе знаний, полученных при изучении дисциплины «Архитектура», «Архитектура гражданских и промышленных зданий»

Курсовой проект – 1 (КП-1) выполняется в **2 этапа**.

I этап – эскизные разработки:

- выполнение объемной композиции;
- определение набора помещений в зависимости от демографического состава семьи;
- построение функциональной схемы будущего здания;
- разработка объемно-планировочного решения жилого дома на основе выполненной объемной композиции, состава помещений и функциональной схемы;
- окончательное образное решение дома.
- выбор конструктивной схемы здания;
- решение основных несущих конструкций.
-

II этап – оформление проекта и его защита.

ДАЛЬНЕВОСТОЧНЫЙ ФЕДЕРАЛЬНЫЙ УНИВЕРСИТЕТ			
Учебно-методический комплекс дисциплины «Основы архитектуры и строительных конструкций»			
Разработчики: Билушова Т.	Идентификационный номер: РУПД.40-08.03.01-Б1.8.ОД.4. 2015	Контрольный экземпляр находится на кафедре Гидротехники, теории зданий и сооружений	Лист 41 из 90

На формате 1000 × 1000 мм выполняется подача разработанного индивидуального жилого дома в ручной или компьютерной графике:

- цветное решение фасадов;
- планы этажей с расстановкой мебели;
- поперечный конструктивный разрез по лестнице;
- планы перекрытия, фундаментов несущих элементов и кровли;
- генплан участка строительства;
- три индивидуальных узла.
- аннотация

ДАЛЬНЕВОСТОЧНЫЙ ФЕДЕРАЛЬНЫЙ УНИВЕРСИТЕТ			
Учебно-методический комплекс дисциплины «Основы архитектуры и строительных конструкций»			
Разработчики: Билушова Т.	Идентификационный номер: РУПД.40-08.03.01-Б1.8.ОД.4. 2015	Контрольный экземпляр находится на кафедре Гидротехники, теории зданий и сооружений	Лист 42 из 90



МИНИСТЕРСТВО ОБРАЗОВАНИЯ И НАУКИ РОССИЙСКОЙ ФЕДЕРАЦИИ
Федеральное государственное автономное образовательное учреждение
высшего профессионального образования
«Дальневосточный федеральный университет»
(ДВФУ)

ИНЖЕНЕРНАЯ ШКОЛА

ФОНД ОЦЕНОЧНЫХ СРЕДСТВ
по дисциплине «Типология и архитектурно-конструктивное проектирование
жилых зданий»
Направление подготовки 08.03.01 Строительство
профиль «Проектирование зданий и сооружений»
Форма подготовки: очная

Владивосток
2015

ДАЛЬНЕВОСТОЧНЫЙ ФЕДЕРАЛЬНЫЙ УНИВЕРСИТЕТ			
Учебно-методический комплекс дисциплины «Основы архитектуры и строительных конструкций»			
Разработчики: Билушова Т.	Идентификационный номер: РУПД.40-08.03.01-Б1.8.ОД.4. 2015	Контрольный экземпляр находится на кафедре Гидротехники, теории зданий и сооружений	Лист 43 из 90

Паспорт
фонда оценочных средств
по дисциплине Основы архитектуры и строительных конструкций
(наименование дисциплины, вид практики)

Код и формулировка компетенции	Этапы формирования компетенции	
(ПК-5) знанием требований охраны труда, безопасности жизнедеятельности и защиты окружающей среды при выполнении строительномонтажных, ремонтных работ и работ по реконструкции строительных объектов	знает	<p>типологические особенности жилых зданий, функциональные основы проектирования жилых зданий, базирующиеся на эргономических, физико-технических и композиционных принципах,</p> <p>физико-технические основы проектирования жилых зданий и их ограждающих конструкций, конструктивные схемы, применяемые при проектировании и строительстве жилых зданий, конструкции элементов зданий: фундаментов, стен, перекрытий, покрытий, лестнично-лифтовых узлов, светопрозрачных конструкций и др.</p> <p>принципы и правила разработки архитектурно-конструктивной проектной документации для жилых зданий.</p>
	умеет	<p>применять методику сбора научной, натурной и технической информации по поставленной задаче проектирования;</p> <p>применять методику обработки и анализа полученных результатов предпроектных исследований</p> <p>применять знания функциональных, физико-технических, композиционных и конструктивных принципов проектирования жилых зданий в профессиональной деятельности.</p>
	владеет	<p>навыками комплексной разработки архитектурно-конструктивных проектов жилых зданий с использованием современных информационных технологий;</p> <p>навыками проектирования архитектурных и конструктивных элементов жилых зданий с использованием информации, полученной при обработке собранной информации.</p>

ДАЛЬНЕВОСТОЧНЫЙ ФЕДЕРАЛЬНЫЙ УНИВЕРСИТЕТ			
Учебно-методический комплекс дисциплины «Основы архитектуры и строительных конструкций»			
Разработчики: Билушова Т.	Идентификационный номер: РУПД.40-08.03.01-Б1.8.ОД.4. 2015	Контрольный экземпляр находится на кафедре Гидротехники, теории зданий и сооружений	Лист 44 из 90

<p>(ПК-8)</p> <p>владением технологией, методами доводки и освоения технологических процессов строительного производства, эксплуатации, обслуживания зданий, сооружений, инженерных систем, производства строительных материалов, изделий и конструкций, машин и оборудования</p>	знает	необходимый перечень нормативной документации для проектирования зданий и сооружений; требования по проектированию инженерных систем при разработке и принятии объёмно-планировочных и конструктивных решений
	умеет	пользоваться нормативной и справочной литературой; работать с полученной информацией в процессе разработки решения простейших зданий и их ограждающих и несущих конструкций
	владеет	навыками использования информации в процессе теоретического и практического обучения, а также реального проектирования; методами практического использования компьютера в поиске необходимой информации
<p>(ПК-9)</p> <p>способностью вести подготовку документации по менеджменту качества и типовым методам контроля качества технологических процессов на производственных участках, организацию рабочих мест, способность осуществлять техническое оснащение, размещение и обслуживание технологического оборудования, осуществлять контроль соблюдения технологической дисциплины, требований охраны труда и экологической безопасности</p>	знает	методы технологией проектирования деталей и конструкций в соответствии с техническим заданием
	умеет	применить полученные навыки проектирования при изучении графических компьютерных программ
	владеет	навыками использования результатов инженерных изысканий при проектировании простейших зданий и сооружений; навыками применения графических компьютерных программ для выполнения объёмно-планировочных и конструкторских чертежей; вести технические расчёты по современным нормам

**Формы текущего и промежуточного контроля по дисциплине
«Основы архитектуры и строительных конструкций»**

№ п/п	Контролируемые модули/ разделы /	Коды и этапы формирования	Оценочные средства - наименование
----------	-------------------------------------	---------------------------	--------------------------------------

ДАЛЬНЕВОСТОЧНЫЙ ФЕДЕРАЛЬНЫЙ УНИВЕРСИТЕТ			
Учебно-методический комплекс дисциплины «Основы архитектуры и строительных конструкций»			
Разработчики: Билушова Т.	Идентификационный номер: РУПД.40-08.03.01-Б1.8.ОД.4. 2015	Контрольный экземпляр находится на кафедре Гидротехники, теории зданий и сооружений	Лист 45 из 90

	темы дисциплины	компетенций		текущий контроль	промежуточная аттестация
1	Раздел 1 Основы проектирования жилых зданий	(ПК-5)	<p>типологические особенности жилых зданий,</p> <p>функциональные основы проектирования жилых зданий, базирующиеся на эргономических, физико-технических и композиционных принципах, физико-технические основы проектирования жилых зданий и их ограждающих конструкций,</p> <p>конструктивные схемы, применяемые при проектировании и строительстве жилых зданий, конструкции элементов зданий: фундаментов, стен, перекрытий, покрытий, лестнично-лифтовых узлов, светопрозрачных конструкций и др.</p> <p>принципы и правила разработки архитектурно-конструктивной проектной документации для жилых зданий.</p>	<p>Собеседование (УО-1)</p> <p>Тестирование (ПР-1)</p> <p>Проектирование (ПР-9)</p>	Экзамен Вопросы 1-2
			<p>применять методику сбора научной, натурной и технической информации по поставленной задаче</p>	<p>Собеседование (УО-1)</p> <p>Тестирование (ПР-1)</p> <p>Проектирование</p>	Экзамен Вопросы 3-4

ДАЛЬНЕВОСТОЧНЫЙ ФЕДЕРАЛЬНЫЙ УНИВЕРСИТЕТ			
Учебно-методический комплекс дисциплины «Основы архитектуры и строительных конструкций»			
Разработчики: Билушова Т.	Идентификационный номер: РУПД.40-08.03.01-Б1.8.ОД.4. 2015	Контрольный экземпляр находится на кафедре Гидротехники, теории зданий и сооружений	Лист 46 из 90

			проектирования; применять методику обработки и анализа полученных результатов предпроектных исследований применять знания функциональных, физико-технических, композиционных и конструктивных принципов проектирования жилых зданий в профессиональной деятельности.	вание (ПР-9)	
			навыками комплексной разработки архитектурно-конструктивных проектов жилых зданий с использованием современных информационных технологий; навыками проектирования архитектурных и конструктивных элементов жилых зданий с использованием информации, полученной при обработке собранной информации.	Собеседование (УО-1) Тестирование (ПР-1) Проектирование (ПР-9)	Экзамен Вопросы 5-6
		(ПК-8)	необходимый перечень нормативной документации для проектирования зданий и сооружений; требования по проектированию инженерных систем при разработке и принятии объемно-планировочных	Собеседование (УО-1) Тестирование (ПР-1) Проектирование (ПР-9)	Экзамен Вопросы 1-2

ДАЛЬНЕВОСТОЧНЫЙ ФЕДЕРАЛЬНЫЙ УНИВЕРСИТЕТ			
Учебно-методический комплекс дисциплины «Основы архитектуры и строительных конструкций»			
Разработчики: Билушова Т.	Идентификационный номер: РУПД.40-08.03.01-Б1.8.ОД.4. 2015	Контрольный экземпляр находится на кафедре Гидротехники, теории зданий и сооружений	Лист 47 из 90

			и конструктивных решений		
			пользоваться нормативной и справочной литературой; работать с полученной информацией в процессе разработки решения простейших зданий и их ограждающих и несущих конструкций	Собеседование (УО-1) Тестирование (ПР-1) Проектирование (ПР-9)	Экзамен Вопросы 3-4
			навыками использования информации в процессе теоретического и практического обучения, а также реального проектирования; методами практического использования компьютера в поиске необходимой информации	Собеседование (УО-1) Тестирование (ПР-1) Проектирование (ПР-9)	Экзамен Вопросы 5-6
		(ПК-9)	методы технологией проектирования деталей и конструкций в соответствии с техническим заданием	Собеседование (УО-1) Тестирование (ПР-1) Проектирование (ПР-9)	Экзамен Вопросы 1-2
			применить полученные навыки проектирования при изучении графических компьютерных программ	Собеседование (УО-1) Тестирование (ПР-1) Проектирование (ПР-9)	Экзамен Вопросы 3-4
			навыками использования результатов инженерных изысканий при проектировании про-	Собеседование (УО-1) Тестирование (ПР-1)	Экзамен Вопросы 5-6

ДАЛЬНЕВОСТОЧНЫЙ ФЕДЕРАЛЬНЫЙ УНИВЕРСИТЕТ			
Учебно-методический комплекс дисциплины «Основы архитектуры и строительных конструкций»			
Разработчики: Билушова Т.	Идентификационный номер: РУПД.40-08.03.01-Б1.8.ОД.4. 2015	Контрольный экземпляр находится на кафедре Гидротехники, теории зданий и сооружений	Лист 48 из 90

			стейших зданий и сооружений; навыками применения графических компьютерных программ для выполнения объёмно-планировочных и конструкторских чертежей; вести технические расчёты по современным нормам	Проектирование (ПР-9)	
2	Раздел 2. Классификация жилища	(ПК-5)	типологические особенности жилых зданий, функциональные основы проектирования жилых зданий, базирующиеся на эргономических, физико-технических и композиционных принципах, физико-технические основы проектирования жилых зданий и их ограждающих конструкций, конструктивные схемы, применяемые при проектировании и строительстве жилых зданий, конструкции элементов зданий: фундаментов, стен, перекрытий, покрытий, лестнично-лифтовых узлов, светопрозрачных конструкций и др. принципы и правила разработки архитектурно-конструктивной	Собеседование (УО-1) Тестирование (ПР-1) Проектирование (ПР-9)	Экзамен Вопросы 7-8

ДАЛЬНЕВОСТОЧНЫЙ ФЕДЕРАЛЬНЫЙ УНИВЕРСИТЕТ			
Учебно-методический комплекс дисциплины «Основы архитектуры и строительных конструкций»			
Разработчики: Билушова Т.	Идентификационный номер: РУПД.40-08.03.01-Б1.8.ОД.4. 2015	Контрольный экземпляр находится на кафедре Гидротехники, теории зданий и сооружений	Лист 49 из 90

			проектной документации для жилых зданий.		
			применять методику сбора научной, натурной и технической информации по поставленной задаче проектирования; применять методику обработки и анализа полученных результатов предпроектных исследований применять знания функциональных, физико-технических, композиционных и конструктивных принципов проектирования жилых зданий в профессиональной деятельности.	Собеседование (УО-1) Тестирование (ПР-1) Проектирование (ПР-9)	Экзамен Вопросы 9-10
			навыками комплексной разработки архитектурно-конструктивных проектов жилых зданий с использованием современных информационных технологий; навыками проектирования архитектурных и конструктивных элементов жилых зданий с использованием информации, полученной при обработке собранной информации.	Собеседование (УО-1) Тестирование (ПР-1) Проектирование (ПР-9)	Экзамен Вопросы 11-12
		(ПК-8)	необходимый перечень нормативной до-	Собеседование (УО-1)	Экзамен Вопросы

ДАЛЬНЕВОСТОЧНЫЙ ФЕДЕРАЛЬНЫЙ УНИВЕРСИТЕТ			
Учебно-методический комплекс дисциплины «Основы архитектуры и строительных конструкций»			
Разработчики: Билушова Т.	Идентификационный номер: РУПД.40-08.03.01-Б1.8.ОД.4. 2015	Контрольный экземпляр находится на кафедре Гидротехники, теории зданий и сооружений	Лист 50 из 90

			кументации для проектирования зданий и сооружений; требования по проектированию инженерных систем при разработке и принятии объёмно-планировочных и конструктивных решений	Тестирование (ПР-1) Проектирование (ПР-9)	7-8
			пользоваться нормативной и справочной литературой; работать с полученной информацией в процессе разработки решения простейших зданий и их ограждающих и несущих конструкций	Собеседование (УО-1) Тестирование (ПР-1) Проектирование (ПР-9)	Экзамен Вопросы 9-10
			навыками использования информации в процессе теоретического и практического обучения, а также реального проектирования; методами практического использования компьютера в поиске необходимой информации	Собеседование (УО-1) Тестирование (ПР-1) Проектирование (ПР-9)	Экзамен Вопросы 11-12
			(ПК-9) методы технологией проектирования деталей и конструкций в соответствии с техническим заданием	Собеседование (УО-1) Тестирование (ПР-1) Проектирование (ПР-9)	Экзамен Вопросы 7-8
			применить полученные навыки проектирования при изучении	Собеседование (УО-1) Тестирование	Экзамен Вопросы 9-10

ДАЛЬНЕВОСТОЧНЫЙ ФЕДЕРАЛЬНЫЙ УНИВЕРСИТЕТ			
Учебно-методический комплекс дисциплины «Основы архитектуры и строительных конструкций»			
Разработчики: Билушова Т.	Идентификационный номер: РУПД.40-08.03.01-Б1.8.ОД.4. 2015	Контрольный экземпляр находится на кафедре Гидротехники, теории зданий и сооружений	Лист 51 из 90

			<p>графических компьютерных программ</p> <p>навыками использования результатов инженерных изысканий при проектировании простейших зданий и сооружений;</p> <p>навыками применения графических компьютерных программ для выполнения объёмно-планировочных и конструкторских чертежей;</p> <p>вести технические расчёты по современным нормам</p>	<p>ие (ПР-1) Проектирование (ПР-9)</p> <p>Собеседование (УО-1) Тестирование (ПР-1) Проектирование (ПР-9)</p>	<p>Экзамен Вопросы 11-12</p>
3	<p>Раздел 3. Место жилища в схеме расселения, в городе и поселке</p>	(ПК-5)	<p>типологические особенности жилых зданий,</p> <p>функциональные основы проектирования жилых зданий, базирующиеся на эргономических, физико-технических и композиционных принципах,</p> <p>физико-технические основы проектирования жилых зданий и их ограждающих конструкций,</p> <p>конструктивные схемы, применяемые при проектировании и строительстве жилых зданий, конструкции элементов зданий: фундаментов, стен,</p>	<p>Собеседование (УО-1) Тестирование (ПР-1) Проектирование (ПР-9)</p>	<p>Экзамен Вопросы 13-15</p>

ДАЛЬНЕВОСТОЧНЫЙ ФЕДЕРАЛЬНЫЙ УНИВЕРСИТЕТ			
Учебно-методический комплекс дисциплины «Основы архитектуры и строительных конструкций»			
Разработчики: Билушова Т.	Идентификационный номер: РУПД.40-08.03.01-Б1.8.ОД.4. 2015	Контрольный экземпляр находится на кафедре Гидротехники, теории зданий и сооружений	Лист 52 из 90

			<p>перекрытий, покрытий, лестнично-лифтовых узлов, светопрозрачных конструкций и др.</p> <p>принципы и правила разработки архитектурно-конструктивной проектной документации для жилых зданий.</p>		
			<p>применять методику сбора научной, натурной и технической информации по поставленной задаче проектирования;</p> <p>применять методику обработки и анализа полученных результатов предпроектных исследований</p> <p>применять знания функциональных, физико-технических, композиционных и конструктивных принципов проектирования жилых зданий в профессиональной деятельности.</p>	<p>Собеседование (УО-1)</p> <p>Тестирование (ПР-1)</p> <p>Проектирование (ПР-9)</p>	<p>Экзамен</p> <p>Вопросы 16-18</p>
			<p>навыками комплексной разработки архитектурно-конструктивных проектов жилых зданий с использованием современных информационных технологий;</p> <p>навыками проектирования архитектурных и конструктивных</p>	<p>Собеседование (УО-1)</p> <p>Тестирование (ПР-1)</p> <p>Проектирование (ПР-9)</p>	<p>Экзамен</p> <p>Вопросы 19-21</p>

ДАЛЬНЕВОСТОЧНЫЙ ФЕДЕРАЛЬНЫЙ УНИВЕРСИТЕТ			
Учебно-методический комплекс дисциплины «Основы архитектуры и строительных конструкций»			
Разработчики: Билушова Т.	Идентификационный номер: РУПД.40-08.03.01-Б1.8.ОД.4. 2015	Контрольный экземпляр находится на кафедре Гидротехники, теории зданий и сооружений	Лист 53 из 90

			элементов жилых зданий с использованием информации, полученной при обработке собранной информации.		
		(ПК-8)	необходимый перечень нормативной документации для проектирования зданий и сооружений; требования по проектированию инженерных систем при разработке и принятии объёмно-планировочных и конструктивных решений	Собеседование (УО-1) Тестирование (ПР-1) Проектирование (ПР-9)	Экзамен Вопросы 13-15
			пользоваться нормативной и справочной литературой; работать с полученной информацией в процессе разработки решения простейших зданий и их ограждающих и несущих конструкций	Собеседование (УО-1) Тестирование (ПР-1) Проектирование (ПР-9)	Экзамен Вопросы 16-18
			навыками использования информации в процессе теоретического и практического обучения, а также реального проектирования; методами практического использования компьютера в поиске необходимой информации	Собеседование (УО-1) Тестирование (ПР-1) Проектирование (ПР-9)	Экзамен Вопросы 19-21
			(ПК-9)	методы технологией проектирования дета-	Собеседование (УО-1)

ДАЛЬНЕВОСТОЧНЫЙ ФЕДЕРАЛЬНЫЙ УНИВЕРСИТЕТ			
Учебно-методический комплекс дисциплины «Основы архитектуры и строительных конструкций»			
Разработчики: Билушова Т.	Идентификационный номер: РУПД.40-08.03.01-Б1.8.ОД.4. 2015	Контрольный экземпляр находится на кафедре Гидротехники, теории зданий и сооружений	Лист 54 из 90

			лей и конструкций в соответствии с техническим заданием	Тестирование (ПР-1) Проектирование (ПР-9)	13-15
			применить полученные навыки проектирования при изучении графических компьютерных программ	Собеседование (УО-1) Тестирование (ПР-1) Проектирование (ПР-9)	Экзамен Вопросы 16-18
			навыками использования результатов инженерных изысканий при проектировании простейших зданий и сооружений; навыками применения графических компьютерных программ для выполнения объёмно-планировочных и конструкторских чертежей; вести технические расчёты по современным нормам	Собеседование (УО-1) Тестирование (ПР-1) Проектирование (ПР-9)	Экзамен Вопросы 19-21
4	Раздел 4. . Социальные основы проектирования жилища.	(ПК-5)	типологические особенности жилых зданий, функциональные основы проектирования жилых зданий, базирующиеся на эргономических, физико-технических и композиционных принципах, физико-технические основы проектирования жилых зданий и их ограждающих кон-	Собеседование (УО-1) Тестирование (ПР-1) Проектирование (ПР-9)	Экзамен Вопросы 22-24

ДАЛЬНЕВОСТОЧНЫЙ ФЕДЕРАЛЬНЫЙ УНИВЕРСИТЕТ			
Учебно-методический комплекс дисциплины «Основы архитектуры и строительных конструкций»			
Разработчики: Билушова Т.	Идентификационный номер: РУПД.40-08.03.01-Б1.8.ОД.4. 2015	Контрольный экземпляр находится на кафедре Гидротехники, теории зданий и сооружений	Лист 55 из 90

			<p>струкций, конструктивные схе- мы, применяемые при проектировании и строительстве жилых зданий, конструкции элементов зданий: фундаментов, стен, перекрытий, покры- тий, лестнично- лифтовых узлов, све- топрозрачных кон- струкций и др. принципы и правила разработки архитек- турно-конструктивной проектной документа- ции для жилых зда- ний.</p>		
			<p>применять методику сбора научной, натур- ной и технической информации по по- ставленной задаче проектирования; применять методику обработки и анализа полученных результа- тов предпро-ектных исследований применять знания функциональных, фи- зико-технических, композиционных и конструктивных принципов проектиро- вания жилых зданий в профессиональной де- ятельности.</p>	Собеседова- ние (УО-1) Тестирован- ие (ПР-1) Проектиро- вание (ПР-9)	Экзамен Вопросы 25-27
			<p>навыками комплекс- ной разработки архи- тектурно-</p>	Собеседова- ние (УО-1) Тестирован	Экзамен Вопросы 28-32

ДАЛЬНЕВОСТОЧНЫЙ ФЕДЕРАЛЬНЫЙ УНИВЕРСИТЕТ			
Учебно-методический комплекс дисциплины «Основы архитектуры и строительных конструкций»			
Разработчики: Билушова Т.	Идентификационный номер: РУПД.40-08.03.01-Б1.8.ОД.4. 2015	Контрольный экземпляр находится на кафедре Гидротехники, теории зданий и сооружений	Лист 56 из 90

			конструктивных проектов жилых зданий с использованием современных информационных технологий; навыками проектирования архитектурных и конструктивных элементов жилых зданий с использованием информации, полученной при обработке собранной информации.	ие (ПР-1) Проектирование (ПР-9)	
		(ПК-8)	необходимый перечень нормативной документации для проектирования зданий и сооружений; требования по проектированию инженерных систем при разработке и принятии объёмно-планировочных и конструктивных решений	Собеседование (УО-1) Тестирование (ПР-1) Проектирование (ПР-9)	Экзамен Вопросы 22-24
			пользоваться нормативной и справочной литературой; работать с полученной информацией в процессе разработки решения простейших зданий и их ограждающих и несущих конструкций	Собеседование (УО-1) Тестирование (ПР-1) Проектирование (ПР-9)	Экзамен Вопросы 25-27
			навыками использования информации в процессе теоретического и практического обучения, а также реального проектирования	Собеседование (УО-1) Тестирование (ПР-1) Проектирование	Экзамен Вопросы 28-32

ДАЛЬНЕВОСТОЧНЫЙ ФЕДЕРАЛЬНЫЙ УНИВЕРСИТЕТ			
Учебно-методический комплекс дисциплины «Основы архитектуры и строительных конструкций»			
Разработчики: Билушова Т.	Идентификационный номер: РУПД.40-08.03.01-Б1.8.ОД.4. 2015	Контрольный экземпляр находится на кафедре Гидротехники, теории зданий и сооружений	Лист 57 из 90

			<p>ния; методами практического использования компьютера в поиске необходимой информации</p>	(ПР-9)	
		(ПК-9)	<p>методы технологией проектирования деталей и конструкций в соответствии с техническим заданием</p>	<p>Собеседование (УО-1) Тестирование (ПР-1) Проектирование (ПР-9)</p>	<p>Экзамен Вопросы 22-24</p>
			<p>применить полученные навыки проектирования при изучении графических компьютерных программ</p>	<p>Собеседование (УО-1) Тестирование (ПР-1) Проектирование (ПР-9)</p>	<p>Экзамен Вопросы 25-27</p>
			<p>навыками использования результатов инженерных изысканий при проектировании простейших зданий и сооружений; навыками применения графических компьютерных программ для выполнения объёмно-планировочных и конструкторских чертежей; вести технические расчёты по современным нормам</p>	<p>Собеседование (УО-1) Тестирование (ПР-1) Проектирование (ПР-9)</p>	<p>Экзамен Вопросы 28-32</p>
5	Раздел 5. . Экологические требования при проектировании жилых	(ПК-5)	<p>типологические особенности жилых зданий, функциональные основы проектирования жилых зданий, бази-</p>	<p>Собеседование (УО-1) Тестирование (ПР-1) Проектирование</p>	<p>Экзамен Вопросы 33-36</p>

ДАЛЬНЕВОСТОЧНЫЙ ФЕДЕРАЛЬНЫЙ УНИВЕРСИТЕТ			
Учебно-методический комплекс дисциплины «Основы архитектуры и строительных конструкций»			
Разработчики: Билушова Т.	Идентификационный номер: РУПД.40-08.03.01-Б1.8.ОД.4. 2015	Контрольный экземпляр находится на кафедре Гидротехники, теории зданий и сооружений	Лист 58 из 90

	зданий.		<p>рующиеся на эргономических, физико-технических и композиционных принципах, физико-технические основы проектирования жилых зданий и их ограждающих конструкций, конструктивные схемы, применяемые при проектировании и строительстве жилых зданий, конструкции элементов зданий: фундаментов, стен, перекрытий, покрытий, лестнично-лифтовых узлов, светопрозрачных конструкций и др.</p> <p>принципы и правила разработки архитектурно-конструктивной проектной документации для жилых зданий.</p>	(ПР-9)	
			<p>применять методику сбора научной, натурной и технической информации по поставленной задаче проектирования;</p> <p>применять методику обработки и анализа полученных результатов предпроектных исследований</p> <p>применять знания функциональных, физико-технических, композиционных и</p>	<p>Собеседование (УО-1)</p> <p>Тестирование (ПР-1)</p> <p>Проектирование (ПР-9)</p>	<p>Экзамен</p> <p>Вопросы 37-40</p>

ДАЛЬНЕВОСТОЧНЫЙ ФЕДЕРАЛЬНЫЙ УНИВЕРСИТЕТ			
Учебно-методический комплекс дисциплины «Основы архитектуры и строительных конструкций»			
Разработчики: Билушова Т.	Идентификационный номер: РУПД.40-08.03.01-Б1.8.ОД.4. 2015	Контрольный экземпляр находится на кафедре Гидротехники, теории зданий и сооружений	Лист 59 из 90

			конструктивных принципов проектирования жилых зданий в профессиональной деятельности.		
			навыками комплексной разработки архитектурно-конструктивных проектов жилых зданий с использованием современных информационных технологий; навыками проектирования архитектурных и конструктивных элементов жилых зданий с использованием информации, полученной при обработке собранной информации.	Собеседование (УО-1) Тестирование (ПР-1) Проектирование (ПР-9)	Экзамен Вопросы 41-44
		(ПК-8)	необходимый перечень нормативной документации для проектирования зданий и сооружений; требования по проектированию инженерных систем при разработке и принятии объёмно-планировочных и конструктивных решений	Собеседование (УО-1) Тестирование (ПР-1) Проектирование (ПР-9)	Экзамен Вопросы 33-36
			пользоваться нормативной и справочной литературой; работать с полученной информацией в процессе разработки решения простейших зданий и их огражда-	Собеседование (УО-1) Тестирование (ПР-1) Проектирование (ПР-9)	Экзамен Вопросы 37-40

ДАЛЬНЕВОСТОЧНЫЙ ФЕДЕРАЛЬНЫЙ УНИВЕРСИТЕТ			
Учебно-методический комплекс дисциплины «Основы архитектуры и строительных конструкций»			
Разработчики: Билушова Т.	Идентификационный номер: РУПД.40-08.03.01-Б1.8.ОД.4. 2015	Контрольный экземпляр находится на кафедре Гидротехники, теории зданий и сооружений	Лист 60 из 90

			ющих и несущих конструкций		
			<p>навыками использования информации в процессе теоретического и практического обучения, а также реального проектирования;</p> <p>методами практического использования компьютера в поиске необходимой информации</p>	<p>Собеседование (УО-1)</p> <p>Тестирование (ПР-1)</p> <p>Проектирование (ПР-9)</p>	<p>Экзамен</p> <p>Вопросы 41-44</p>
		(ПК-9)	<p>методы технологией проектирования деталей и конструкций в соответствии с техническим заданием</p>	<p>Собеседование (УО-1)</p> <p>Тестирование (ПР-1)</p> <p>Проектирование (ПР-9)</p>	<p>Экзамен</p> <p>Вопросы 33-36</p>
			<p>применить полученные навыки проектирования при изучении графических компьютерных программ</p>	<p>Собеседование (УО-1)</p> <p>Тестирование (ПР-1)</p> <p>Проектирование (ПР-9)</p>	<p>Экзамен</p> <p>Вопросы 37-40</p>
			<p>навыками использования результатов инженерных изысканий при проектировании простейших зданий и сооружений;</p> <p>навыками применения графических компьютерных программ для выполнения объёмно-планировочных и конструкторских чертежей;</p> <p>вести технические</p>	<p>Собеседование (УО-1)</p> <p>Тестирование (ПР-1)</p> <p>Проектирование (ПР-9)</p>	<p>Экзамен</p> <p>Вопросы 41-44</p>

ДАЛЬНЕВОСТОЧНЫЙ ФЕДЕРАЛЬНЫЙ УНИВЕРСИТЕТ			
Учебно-методический комплекс дисциплины «Основы архитектуры и строительных конструкций»			
Разработчики: Билушова Т.	Идентификационный номер: РУПД.40-08.03.01-Б1.8.ОД.4. 2015	Контрольный экземпляр находится на кафедре Гидротехники, теории зданий и сооружений	Лист 61 из 90

			расчёты по современным нормам		
б	Раздел 6. . Типология жилых домов на сложном рельефе	(ПК-5)	<p>типологические особенности жилых зданий, функциональные основы проектирования жилых зданий, базирующиеся на эргономических, физико-технических и композиционных принципах, физико-технические основы проектирования жилых зданий и их ограждающих конструкций, конструктивные схемы, применяемые при проектировании и строительстве жилых зданий, конструкции элементов зданий: фундаментов, стен, перекрытий, покрытий, лестнично-лифтовых узлов, светопрозрачных конструкций и др.</p> <p>принципы и правила разработки архитектурно-конструктивной проектной документации для жилых зданий.</p>	Собеседование (УО-1) Тестирование (ПР-1) Проектирование (ПР-9)	Экзамен Вопросы 45-47
			применять методику сбора научной, натурной и технической информации по поставленной задаче проектирования; применять методику	Собеседование (УО-1) Тестирование (ПР-1) Проектирование (ПР-9)	Экзамен Вопросы 48-49

ДАЛЬНЕВОСТОЧНЫЙ ФЕДЕРАЛЬНЫЙ УНИВЕРСИТЕТ			
Учебно-методический комплекс дисциплины «Основы архитектуры и строительных конструкций»			
Разработчики: Билушова Т.	Идентификационный номер: РУПД.40-08.03.01-Б1.8.ОД.4. 2015	Контрольный экземпляр находится на кафедре Гидротехники, теории зданий и сооружений	Лист 62 из 90

			<p>обработки и анализа полученных результатов предпроектных исследований</p> <p>применять знания функциональных, физико-технических, композиционных и конструктивных принципов проектирования жилых зданий в профессиональной деятельности.</p>		
			<p>навыками комплексной разработки архитектурно-конструктивных проектов жилых зданий с использованием современных информационных технологий;</p> <p>навыками проектирования архитектурных и конструктивных элементов жилых зданий с использованием информации, полученной при обработке собранной информации.</p>	<p>Собеседование (УО-1)</p> <p>Тестирование (ПР-1)</p> <p>Проектирование (ПР-9)</p>	<p>Экзамен</p> <p>Вопросы 50</p>
		(ПК-8)	<p>необходимый перечень нормативной документации для проектирования зданий и сооружений;</p> <p>требования по проектированию инженерных систем при разработке и принятии объёмно-планировочных и конструктивных решений</p>	<p>Собеседование (УО-1)</p> <p>Тестирование (ПР-1)</p> <p>Проектирование (ПР-9)</p>	<p>Экзамен</p> <p>Вопросы 45-47</p>

ДАЛЬНЕВОСТОЧНЫЙ ФЕДЕРАЛЬНЫЙ УНИВЕРСИТЕТ			
Учебно-методический комплекс дисциплины «Основы архитектуры и строительных конструкций»			
Разработчики: Билушова Т.	Идентификационный номер: РУПД.40-08.03.01-Б1.8.ОД.4. 2015	Контрольный экземпляр находится на кафедре Гидротехники, теории зданий и сооружений	Лист 63 из 90

			пользоваться нормативной и справочной литературой; работать с полученной информацией в процессе разработки решения простейших зданий и их ограждающих и несущих конструкций	Собеседование (УО-1) Тестирование (ПР-1) Проектирование (ПР-9)	Экзамен Вопросы 48-49	
			навыками использования информации в процессе теоретического и практического обучения, а также реального проектирования; методами практического использования компьютера в поиске необходимой информации	Собеседование (УО-1) Тестирование (ПР-1) Проектирование (ПР-9)	Экзамен Вопросы 50	
			(ПК-9)	методы технологией проектирования деталей и конструкций в соответствии с техническим заданием	Собеседование (УО-1) Тестирование (ПР-1) Проектирование (ПР-9)	Экзамен Вопросы 45-47
				применить полученные навыки проектирования при изучении графических компьютерных программ	Собеседование (УО-1) Тестирование (ПР-1) Проектирование (ПР-9)	Экзамен Вопросы 48-49
				навыками использования результатов инженерных изысканий при проектировании простейших зданий и сооружений;	Собеседование (УО-1) Тестирование (ПР-1) Проектирование	Экзамен Вопросы 50

ДАЛЬНЕВОСТОЧНЫЙ ФЕДЕРАЛЬНЫЙ УНИВЕРСИТЕТ			
Учебно-методический комплекс дисциплины «Основы архитектуры и строительных конструкций»			
Разработчики: Билушова Т.	Идентификационный номер: РУПД.40-08.03.01-Б1.8.ОД.4. 2015	Контрольный экземпляр находится на кафедре Гидротехники, теории зданий и сооружений	Лист 64 из 90

			<p>навыками применения графических компьютерных программ для выполнения объёмно-планировочных и конструкторских чертежей;</p> <p>вести технические расчёты по современным нормам</p>	(ПР-9)	
--	--	--	--	--------	--

ДАЛЬНЕВОСТОЧНЫЙ ФЕДЕРАЛЬНЫЙ УНИВЕРСИТЕТ			
Учебно-методический комплекс дисциплины «Основы архитектуры и строительных конструкций»			
Разработчики: Билушова Т.	Идентификационный номер: РУПД.40-08.03.01-Б1.8.ОД.4. 2015	Контрольный экземпляр находится на кафедре Гидротехники, теории зданий и сооружений	Лист 65 из 90

Шкала оценивания уровня сформированности компетенции

Код и формулировка компетенции	Этапы формирования компетенции		критерии	показатели	баллы
(ПК-5) знанием требований охраны труда, безопасности жизнедеятельности и защиты окружающей среды при выполнении строительно-монтажных, ремонтных работ и работ по реконструкции строительных объектов	знает (пороговый уровень)	<p>типологические особенности жилых зданий, функциональные основы проектирования жилых зданий, базирующиеся на эргономических, физико-технических и композиционных принципах, физико-технические основы проектирования жилых зданий и их ограждающих конструкций, конструктивные схемы, применяемые при проектировании и строительстве жилых зданий, конструкции элементов зданий: фундаментов, стен, перекрытий, покрытий, лестнично-лифтовых узлов, светопрозрачных конструкций и др.</p> <p>принципы и правила разработки архитектурно-конструктивной проектной документации для жилых зданий.</p>	знание типологических особенностей жилых зданий, физико-технические основы проектирования, выбор конструктивной схемы и правила разработки проектной документации	способность перечислить типологических особенностей жилых зданий, применить знания, физико-технические основы проектирования и выбрать приемлемый вариант конструктивной схемы и оформить проект	61-75 баллов
	умеет (продвинутый)	применять методику сбора научной, натурной и техниче-	умение собирать необходимую информацию,	способность собрать и обработать необходи-	76-85 баллов

ДАЛЬНЕВОСТОЧНЫЙ ФЕДЕРАЛЬНЫЙ УНИВЕРСИТЕТ			
Учебно-методический комплекс дисциплины «Основы архитектуры и строительных конструкций»			
Разработчики: Билушова Т.	Идентификационный номер: РУПД.40-08.03.01-Б1.8.ОД.4. 2015	Контрольный экземпляр находится на кафедре Гидротехники, теории зданий и сооружений	Лист 66 из 90

		ской информации по поставленной задаче проектирования; применять методику обработки и анализа полученных результатов предпроектных исследований применять знания функциональных, физико-технических, композиционных и конструктивных принципов проектирования жилых зданий в профессиональной деятельности.	умение обрабатывать и анализировать полученную, умение применять полученную информацию при проектировании жилых зданий	мую для проектирования информацию по проектированию современных жилых домов и разработать объёмно-планировочное и конструктивное.	
	владеет (высокий)	навыками комплексной разработки архитектурно-конструктивных проектов жилых зданий с использованием современных информационных технологий; навыками проектирования архитектурных и конструктивных элементов жилых зданий с использованием информации, полученной при обработке собранной информации.	владение навыками разработки архитектурно-конструктивных проектов с использованием современных технологий и полученной информации при сборе и обработке информацией	способность творческого подхода к разработке объёмно-планировочного и конструктивного решения жилого здания с учётом современных тенденций и направлений, определённых при обработке информации, полученной с использованием современных технологий.	86-100 баллов
(ПК-8) владением технологией, методами доводки и освоения	знает (пороговый уровень)	необходимый перечень нормативной документации для проектирования зданий и сооружений инженерных систем при разработке и принятии объёмно-	знание базы нормативных документов для проектировочных работ и требований по проектированию инженерных	способность назвать перечень нормативных документов и требований по проектированию инженерных систем при	61-75 баллов

ДАЛЬНЕВОСТОЧНЫЙ ФЕДЕРАЛЬНЫЙ УНИВЕРСИТЕТ			
Учебно-методический комплекс дисциплины «Основы архитектуры и строительных конструкций»			
Разработчики: Билушова Т.	Идентификационный номер: РУПД.40-08.03.01-Б1.8.ОД.4. 2015	Контрольный экземпляр находится на кафедре Гидротехники, теории зданий и сооружений	Лист 67 из 90

технологических процессов строительного производства, эксплуатации, обслуживания зданий, сооружений, инженерных систем, производства строительных материалов, изделий и конструкций, машин и оборудования		планировочных и конструктивных решений	систем при разработке и принятии объёмно-планировочных и конструктивных решений.	разработке и принятии объёмно-планировочных и конструктивных решений.	
	умеет (продвинутый)	пользоваться нормативной и справочной литературой; работать с полученной информацией в процессе разработки решения простейших зданий и их ограждающих и несущих конструкций	умение анализировать и систематизировать нормативную и справочную литературу и работать с полученной информацией	способность выполнить анализ и систематизировать набор литературных источников для разработки решения простейших зданий и их ограждающих и несущих конструкций.	76-85 баллов
	владеет (высокий)	навыками использования информации в процессе теоретического и практического обучения, а также реального проектирования; методами практического использования компьютера в поиске необходимой информации.	владение методами практического использования компьютера в поиске необходимой информации и способами применения полученной информации	способность использовать методы компьютерного поиска необходимой информации	86-100 баллов
(ПК-2) способностью вести подготовку документации по менеджменту качества и типовым методам контроля качества технологических процессов на производственных участках, организацию	знает (пороговый уровень)	методы технологией проектирования деталей и конструкций в соответствии с техническим заданием	знание методов технологией проектирования и их отличительные особенности при проектировании деталей и конструкций в соответствии с техническим заданием	способность перечислить существующие методы технологий проектирования и их отличительные особенности	61-75 баллов
	умеет (продвинутый)	применить полученные навыки проектирования при изучении графических компьютерных	умение применять навыки проектирования при решении конкрет-	способность решить поставленную задачу проектирования строитель-	76-85 баллов

ДАЛЬНЕВОСТОЧНЫЙ ФЕДЕРАЛЬНЫЙ УНИВЕРСИТЕТ			
Учебно-методический комплекс дисциплины «Основы архитектуры и строительных конструкций»			
Разработчики: Билушова Т.	Идентификационный номер: РУПД.40-08.03.01-Б1.8.ОД.4. 2015	Контрольный экземпляр находится на кафедре Гидротехники, теории зданий и сооружений	Лист 68 из 90

рабочих мест, способность осуществлять техническое оснащение, размещение и обслуживание технологического оборудования, осуществлять контроль соблюдения технологической дисциплины, требований охраны труда и экологической безопасности		программ	ных задач	ного объекта, основываясь на приобретенных навыках	
	владеет (высокий)	навыками использования результатов инженерных изысканий при проектировании простейших зданий и сооружений; навыками применения графических компьютерных программ для выполнения объёмно-планировочных и конструкторских чертежей; вести технические расчёты по современным нормам.	владение системой принципов проектирования объектов строительства, основанной на результатах инженерных изысканий с использованием графических компьютерных программ для выполнения объёмно-планировочных и конструкторских чертежей; вести технические расчёты по современным нормам проектирования	способность запроектировать в соответствии с техническим заданием строительный объект, основанной на результатах инженерных изысканий с использованием графических компьютерных программ для выполнения объёмно-планировочных и конструкторских чертежей	86-100 баллов

Шкала измерения уровня сформированности компетенций

Итоговый балл	1-60	61-75	76-85	86-100
Оценка (пятибалльная шкала)	2 неудовлетворительно	3 удовлетворительно	4 хорошо	5 отлично
Уровень сформированности компетенций	отсутствует	пороговый (базовый)	продвинутый	высокий (креативный)

ДАЛЬНЕВОСТОЧНЫЙ ФЕДЕРАЛЬНЫЙ УНИВЕРСИТЕТ			
Учебно-методический комплекс дисциплины «Основы архитектуры и строительных конструкций»			
Разработчики: Билушова Т.	Идентификационный номер: РУПД.40-08.03.01-Б1.8.ОД.4. 2015	Контрольный экземпляр находится на кафедре Гидротехники, теории зданий и сооружений	Лист 69 из 90

**Содержание методических рекомендаций,
определяющих процедуры оценивания результатов освоения дисциплины «Типология и архитектурно-конструктивное проектирование жилых зданий»**

Текущая аттестация студентов. Текущая аттестация студентов по дисциплине «Типология и архитектурно-конструктивное проектирование жилых зданий» проводится в соответствии с локальными нормативными актами ДВФУ и является обязательной.

Текущая аттестация по дисциплине «Типология и архитектурно-конструктивное проектирование жилых зданий» проводится в форме контрольных мероприятий (*устного опроса (собеседования УО-1)*, *защиты курсового проекта (ПР-9)* и *тестирования (ПР-1)*) по оцениванию фактических результатов обучения студентов и осуществляется ведущим преподавателем.

Объектами оценивания выступают:

- учебная дисциплина (активность на занятиях, своевременность выполнения различных видов заданий, посещаемость всех видов занятий по аттестуемой дисциплине);
- степень усвоения теоретических знаний;
- уровень овладения практическими умениями и навыками по всем видам учебной работы;
- результаты самостоятельной работы.

Оценка освоения учебной дисциплины «Типология и архитектурно-конструктивное проектирование жилых зданий» является комплексным мероприятием, которое в обязательном порядке учитывается и фиксируется ведущим преподавателем. Такие показатели этой оценки, как посещаемость всех видов занятий и своевременность выполнения курсового проекта фиксируется в журнале посещения занятий и в графике выполнения курсового проекта.

ДАЛЬНЕВОСТОЧНЫЙ ФЕДЕРАЛЬНЫЙ УНИВЕРСИТЕТ			
Учебно-методический комплекс дисциплины «Основы архитектуры и строительных конструкций»			
Разработчики: Билушова Т.	Идентификационный номер: РУПД.40-08.03.01-Б1.8.ОД.4. 2015	Контрольный экземпляр находится на кафедре Гидротехники, теории зданий и сооружений	Лист 70 из 90

Степень усвоения теоретических знаний оценивается такими контрольными мероприятиями как устный опрос и тестирование, частично выполнением курсового проекта.

Уровень овладения практическими навыками и умениями, результаты самостоятельной работы оцениваются работой студента над курсовым проектом, его оформлением, представлением к защите и сама защита.

Промежуточная аттестация студентов. Промежуточная аттестация студентов по дисциплине «Типология и архитектурно-конструктивное проектирование жилых зданий» проводится в соответствии с локальными нормативными актами ДВФУ и является обязательной.

В соответствии с рабочим учебным планом по направлению подготовки 08.03.01 Строительство, профиль «Проектирование зданий и сооружений» видами промежуточной аттестации студентов в процессе изучения дисциплины «Типология и архитектурно-конструктивное проектирование жилых зданий» являются экзамен (4 семестр).

Экзамен проводится в виде устного опроса в форме ответов на вопросы экзаменационных билетов.

**Перечень оценочных средств (ОС) по дисциплине
«Типология и архитектурно-конструктивное проектирование жилых
зданий»**

№ п/п	Код ОС	Наименование оценочного средства	Краткая характеристика оценочного средства	Представление оценочного средства в фонде
1	УО-1	Собеседование	Средство контроля, организованное как специальная беседа преподавателя с обучающимся на темы, связанные с изучаемой дисциплиной, и рассчитанное на выяснение объема знаний обучающегося по определенному разделу, теме, проблеме и т.п.	Вопросы по темам/разделам дисциплины

ДАЛЬНЕВОСТОЧНЫЙ ФЕДЕРАЛЬНЫЙ УНИВЕРСИТЕТ			
Учебно-методический комплекс дисциплины «Основы архитектуры и строительных конструкций»			
Разработчики: Билушова Т.	Идентификационный номер: РУПД.40-08.03.01-Б1.8.ОД.4. 2015	Контрольный экземпляр находится на кафедре Гидротехники, теории зданий и сооружений	Лист 71 из 90

2	ПР-1	Тест	Система стандартизированных заданий, позволяющая автоматизировать процедуру измерения уровня знаний и умений обучающегося.	Фонд тестовых заданий
3	ПР-9	Проект	Конечный продукт, получаемый в результате планирования и выполнения комплекса учебных и исследовательских заданий. Позволяет оценить умения обучающихся самостоятельно конструировать свои знания в процессе решения практических задач и проблем, ориентироваться в информационном пространстве и уровень сформированности аналитических, исследовательских навыков, навыков практического и творческого мышления. Может выполняться в индивидуальном порядке или группой обучающихся.	Темы групповых и/или индивидуальных проектов

*Наименование тем (разделов, модулей) берется из рабочей программы учебной дисциплины (программы практики).

Тестовый опрос лестницы, перегородки, окна

1. Как классифицируются лестницы по назначению?

1. Основные, вспомогательные, служебные, входные.
2. На внутренние, внутриквартирные, наружные.
3. На одномаршевые, двухмаршевые.
4. На винтовые, с забежными ступенями, двухмаршевые.

2. Из каких условий назначают ширину основного лестничного марша?

1. В зависимости от высоты этажа здания.
2. Из условия, чтобы ширина площадки была не менее ширины марша и не менее 1,2 м.
3. В зависимости от уклона лестничного марша.

ДАЛЬНЕВОСТОЧНЫЙ ФЕДЕРАЛЬНЫЙ УНИВЕРСИТЕТ			
Учебно-методический комплекс дисциплины «Основы архитектуры и строительных конструкций»			
Разработчики: Билушова Т.	Идентификационный номер: РУПД.40-08.03.01-Б1.8.ОД.4. 2015	Контрольный экземпляр находится на кафедре Гидротехники, теории зданий и сооружений	Лист 72 из 90

4. По условиям эвакуации из расчета 0,6 м на каждые 100 человек, но не менее 1,05 м.

3. Какое наибольшее и наименьшее число ступеней может быть в марше?

1. Не более 15 и не менее 6.
2. Не более 18 и не менее 3.
3. Не ограничивается.
4. Не более 10 и не менее 3.

4. Соответствие с нумерацией элементов деревянной лестницы

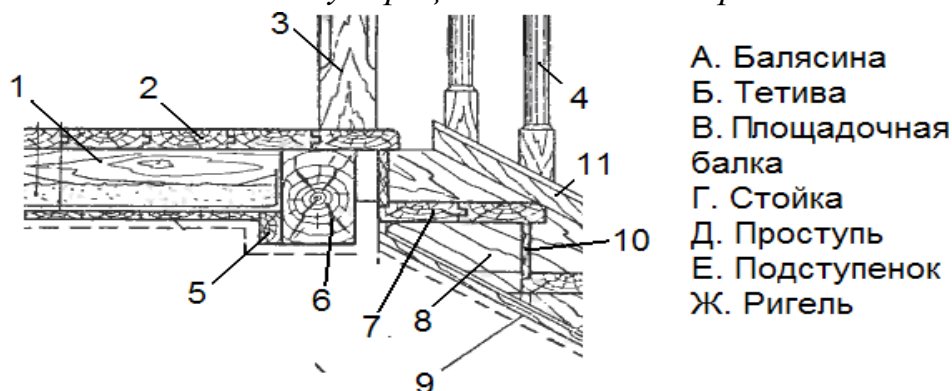

5. Соответствие с нумерацией элементов железобетонной лестницы

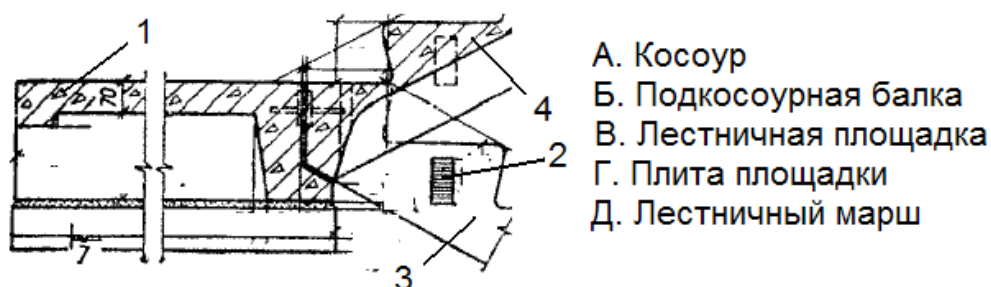

6. Лестничный марш сборной лестницы опирается

1. На стены лестничной клетки
2. На Балку лестничной площадки.
3. На лестничную площадку
4. На подкосоурную балку

7. Как классифицируются лестницы по месту расположения?

1. Основные, вспомогательные, служебные, входные.
2. Внутренние, внутриквартирные, наружные.

ДАЛЬНЕВОСТОЧНЫЙ ФЕДЕРАЛЬНЫЙ УНИВЕРСИТЕТ			
Учебно-методический комплекс дисциплины «Основы архитектуры и строительных конструкций»			
Разработчики: Билушова Т.	Идентификационный номер: РУПД.40-08.03.01-Б1.8.ОД.4. 2015	Контрольный экземпляр находится на кафедре Гидротехники, теории зданий и сооружений	Лист 73 из 90

3. Одномаршевые, двухмаршевые.

4. Винтовые, с забежными ступенями, двухмаршевые.

8. *Какой наибольший уклон допускается для главных лестниц в жилых зданиях?*

1. Уклон лестниц не ограничивается.

2. Не круче 1:2 при любой этажности.

3. Не более 1:1,5 в 2-х этажных и 1:1,75 при большой этажности.

4. Не более 1:2 в 2-х этажных и 1:1,75 при большой этажности.

9. *Соответствие с нумерацией элементов лестницы по железобетонным косоурам*



10. *Из представленного перечня выбрать элементы к чему может крепиться тетива*

1. К проступи.

2. К подступенку.

3. К стене.

4. К площадочной балке.

5. К полу.

6. К стойке.

11. *Площадка сборной лестницы в кирпичном здании опирается*

1. На продольные стены лестничной клетки.

2. На поперечные стены лестничной клетки

ДАЛЬНЕВОСТОЧНЫЙ ФЕДЕРАЛЬНЫЙ УНИВЕРСИТЕТ			
Учебно-методический комплекс дисциплины «Основы архитектуры и строительных конструкций»			
Разработчики: Билушова Т.	Идентификационный номер: РУПД.40-08.03.01-Б1.8.ОД.4. 2015	Контрольный экземпляр находится на кафедре Гидротехники, теории зданий и сооружений	Лист 74 из 90

3. На лестничный марш

4. На ригель

12. Какое назначение имеют перегородки в зданиях?

1. Создать пространственную жесткость здания.
2. Заменять внутренние стены и снижать расход материалов.
3. Воспринять нагрузки от перекрытия в здании.
4. Разделять здания на отдельные помещения в пределах этажей.

13. Для чего пространство между обшивкой в каркасных перегородках заполняют сыпучими или плитными материалами?

1. Для обеспечения теплоизоляции.
2. Для исключения появления насекомых и грызунов.
3. Для увеличения звукоизоляции.
4. Для увеличения толщины перегородки.

14. Почему перегородки в многоэтажных зданиях не доводят до потолка на 10–15 мм?

1. Для обеспечения необходимых допусков при монтаже.
2. Для обеспечения звукоизоляции от ударного шума и воздушного звука.
3. С целью создания условий для крепления к потолку (установки клиньев).
4. Для предотвращения раздавливания перегородок при деформациях стен здания.

15. По какому требованию выбирается толщина перегородок?

1. По требованиям прочности и долговечности.
2. В зависимости от требований теплозащиты.
3. По условию требуемого сопротивления воздухопроницанию.
4. По требованиям звукоизоляции ограждений.

16. Как классифицируются перегородки по назначению

ДАЛЬНЕВОСТОЧНЫЙ ФЕДЕРАЛЬНЫЙ УНИВЕРСИТЕТ			
Учебно-методический комплекс дисциплины «Основы архитектуры и строительных конструкций»			
Разработчики: Билушова Т.	Идентификационный номер: РУПД.40-08.03.01-Б1.8.ОД.4. 2015	Контрольный экземпляр находится на кафедре Гидротехники, теории зданий и сооружений	Лист 75 из 90

1. Межквартирные, межкомнатные
2. Акустически однородные, акустически неоднородные
3. Стационарные, трансформирующиеся

17. Для чего делают оконные переплёты с наплавом?

1. Для использования стеклопакетов.
2. Для крепления шарниров.
3. Для уменьшения воздухопроницаемости (фильтрации воздуха).
4. В случае применения металлических переплетов.

18. Соответствие с нумерацией элементов оконного блока

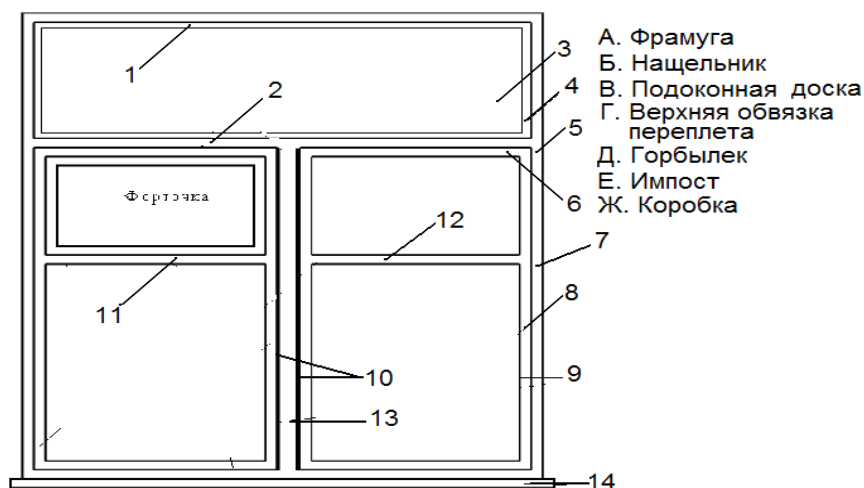

19. Каким образом крепится оконная коробка к стенам в проёме?

1. С использованием ершов, вбиваемых в деревянные вкладыши (пробки).
2. С помощью штапиков, горбыльков и импостов.
3. С помощью шарниров и шпингалетов.
4. С использованием штукатурки и пакли, с устройством откосов.

20. Соответствие с нумерацией элементов оконного блока

ДАЛЬНЕВОСТОЧНЫЙ ФЕДЕРАЛЬНЫЙ УНИВЕРСИТЕТ			
Учебно-методический комплекс дисциплины «Основы архитектуры и строительных конструкций»			
Разработчики: Билушова Т.	Идентификационный номер: РУПД.40-08.03.01-Б1.8.ОД.4. 2015	Контрольный экземпляр находится на кафедре Гидротехники, теории зданий и сооружений	Лист 76 из 90

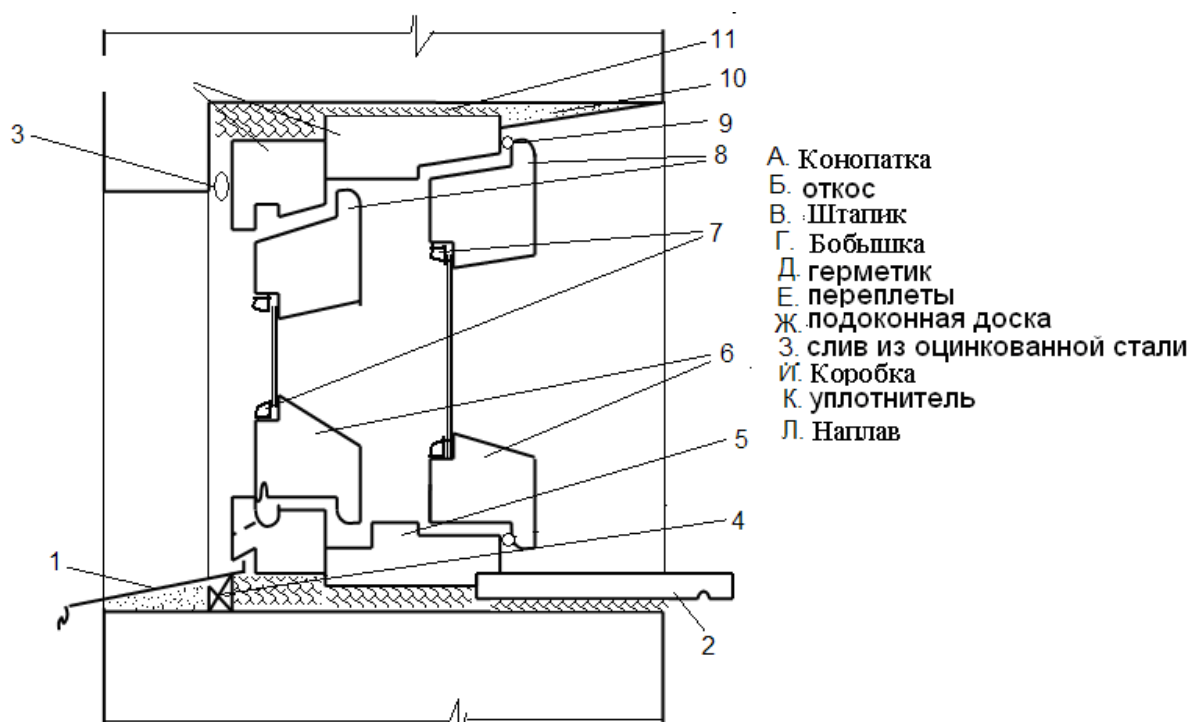

Примеры тестовых билетов

Билет 1

1. Как классифицируются лестницы по назначению?

1. Основные, вспомогательные, служебные, входные.
2. На внутренние, внутриквартирные, наружные.
3. На одномаршевые, двухмаршевые.
4. На винтовые, с забежными ступенями, двухмаршевые.

2. Из каких условий назначают ширину основного лестничного марша?

1. В зависимости от высоты этажа здания.
2. Из условия, чтобы ширина площадки была не менее ширины марша и не менее 1,2 м.
3. В зависимости от уклона лестничного марша.
4. По условиям эвакуации из расчета 0,6 м на каждые 100 человек, но не менее 1,05 м.

3. Какое наибольшее и наименьшее число ступеней может быть в марше?

1. Не более 15 и не менее 6.

ДАЛЬНЕВОСТОЧНЫЙ ФЕДЕРАЛЬНЫЙ УНИВЕРСИТЕТ			
Учебно-методический комплекс дисциплины «Основы архитектуры и строительных конструкций»			
Разработчики: Билушова Т.	Идентификационный номер: РУПД.40-08.03.01-Б1.8.ОД.4. 2015	Контрольный экземпляр находится на кафедре Гидротехники, теории зданий и сооружений	Лист 77 из 90

2. Не более 18 и не менее 3.

3. Не ограничивается.

4. Не более 10 и не менее 3.

4. Соответствие с нумерацией элементов деревянной лестницы

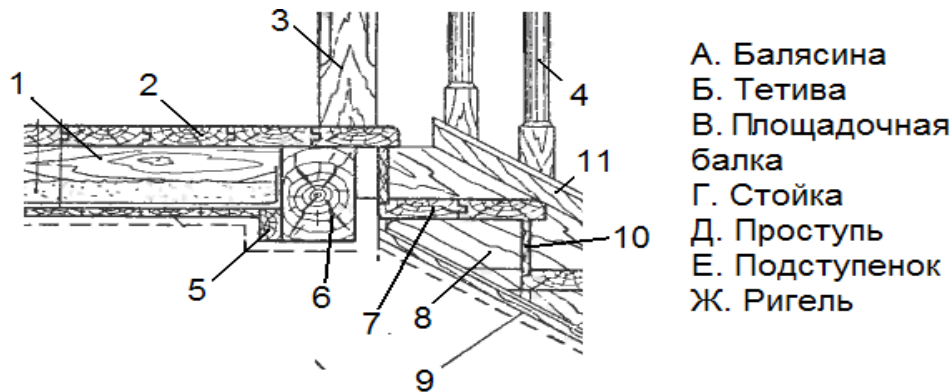

5. Соответствие с нумерацией элементов железобетонной лестницы

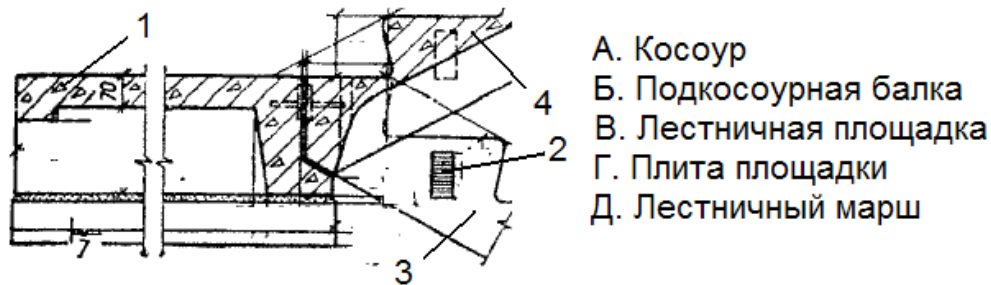

6. Лестничные марши сборной лестницы опираются

1. На стены лестничной клетки

2. На Балку лестничной площадки.

3. На лестничную площадку

4. На подкосоурную балку

7. Какое назначение имеют перегородки в зданиях?

1. Создать пространственную жесткость здания.

2. Заменять внутренние стены и снижать расход материалов.

3. Воспринять нагрузки от перекрытия в здании.

4. Разделять здания на отдельные помещения в пределах этажей.

8. Для чего пространство между обшивкой в каркасных перегородках заполняют сыпучими или плитными материалами?

ДАЛЬНЕВОСТОЧНЫЙ ФЕДЕРАЛЬНЫЙ УНИВЕРСИТЕТ			
Учебно-методический комплекс дисциплины «Основы архитектуры и строительных конструкций»			
Разработчики: Билушова Т.	Идентификационный номер: РУПД.40-08.03.01-Б1.8.ОД.4. 2015	Контрольный экземпляр находится на кафедре Гидротехники, теории зданий и сооружений	Лист 78 из 90

1. Для обеспечения теплоизоляции.
2. Для исключения появления насекомых и грызунов.
3. Для увеличения звукоизоляции.
4. Для увеличения толщины перегородки.

9. Для чего делают оконные переплёты с наплавом?

1. Для использования стеклопакетов.
2. Для крепления шарниров.
3. Для уменьшения воздухопроницаемости (фильтрации воздуха).
4. В случае применения металлических переплетов.

10. Соответствие с нумерацией элементов оконного блока

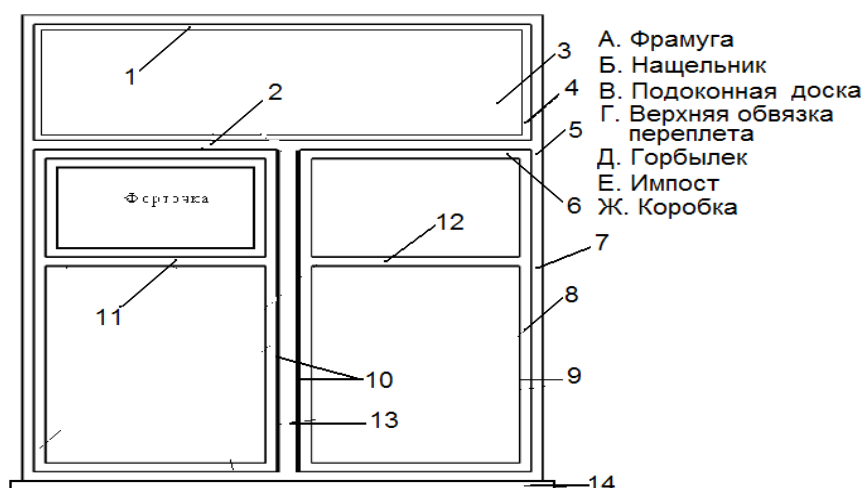

Билет 2

1. Как классифицируются лестницы по месту расположения?

1. Основные, вспомогательные, служебные, входные.
2. Внутренние, внутриквартирные, наружные.
3. Одномаршевые, двухмаршевые.
4. Винтовые, с забежными ступенями, двухмаршевые.

2. Какой наибольший уклон допускается для главных лестниц в жилых зданиях?

1. Уклон лестниц не ограничивается.
2. Не круче 1:2 при любой этажности.

ДАЛЬНЕВОСТОЧНЫЙ ФЕДЕРАЛЬНЫЙ УНИВЕРСИТЕТ			
Учебно-методический комплекс дисциплины «Основы архитектуры и строительных конструкций»			
Разработчики: Билушова Т.	Идентификационный номер: РУПД.40-08.03.01-Б1.8.ОД.4. 2015	Контрольный экземпляр находится на кафедре Гидротехники, теории зданий и сооружений	Лист 79 из 90

3. Не более 1:1,5 в 2-х этажных и 1:1,75 при большой этажности.

4. Не более 1:2 в 2-х этажных и 1:1,75 при большой этажности.

3. Соответствие с нумерацией элементов лестницы по железобетонным косоурам



4. Из представленного перечня выбрать элементы к чему может крепиться тетива

1. К проступи.
2. К подступенку.
3. К стене.
4. К площадочной балке.
5. К полу.
6. К стойке.

5. Площадка сборной лестницы в кирпичном здании опирается

1. На продольные стены лестничной клетки.
2. На поперечные стены лестничной клетки
3. На лестничный марш
4. На ригель

6. Почему перегородки в многоэтажных зданиях не доводят до потолка на 10–15 мм?

1. Для обеспечения необходимых допусков при монтаже.

ДАЛЬНЕВОСТОЧНЫЙ ФЕДЕРАЛЬНЫЙ УНИВЕРСИТЕТ			
Учебно-методический комплекс дисциплины «Основы архитектуры и строительных конструкций»			
Разработчики: Билушова Т.	Идентификационный номер: РУПД.40-08.03.01-Б1.8.ОД.4. 2015	Контрольный экземпляр находится на кафедре Гидротехники, теории зданий и сооружений	Лист 80 из 90

2. Для обеспечения звукоизоляции от ударного шума и воздушного звука.

3. С целью создания условий для крепления к потолку (установки клиньев).

4. Для предотвращения раздавливания перегородок при деформациях стен здания.

7. По какому требованию выбирается толщина перегородок?

1. По требованиям прочности и долговечности.
2. В зависимости от требований теплозащиты.
3. По условию требуемого сопротивления воздухопроницанию.
4. По требованиям звукоизоляции ограждений.

8. Как классифицируются перегородки по назначению

1. Межквартирные, межкомнатные
2. Акустически однородные, акустически неоднородные
3. Стационарные, трансформирующиеся

9. Каким образом крепится оконная коробка к стенам в проёме?

1. С использованием ершов, вбиваемых в деревянные вкладыши (пробки).

2. С помощью штапиков, горбыльков и импостов.
3. С помощью шарниров и шпингалетов.
4. С использованием штукатурки и пакли, с устройством откосов.

10. Соответствие с нумерацией элементов оконного блока

ДАЛЬНЕВОСТОЧНЫЙ ФЕДЕРАЛЬНЫЙ УНИВЕРСИТЕТ			
Учебно-методический комплекс дисциплины «Основы архитектуры и строительных конструкций»			
Разработчики: Билушова Т.	Идентификационный номер: РУПД.40-08.03.01-Б1.8.ОД.4. 2015	Контрольный экземпляр находится на кафедре Гидротехники, теории зданий и сооружений	Лист 81 из 90

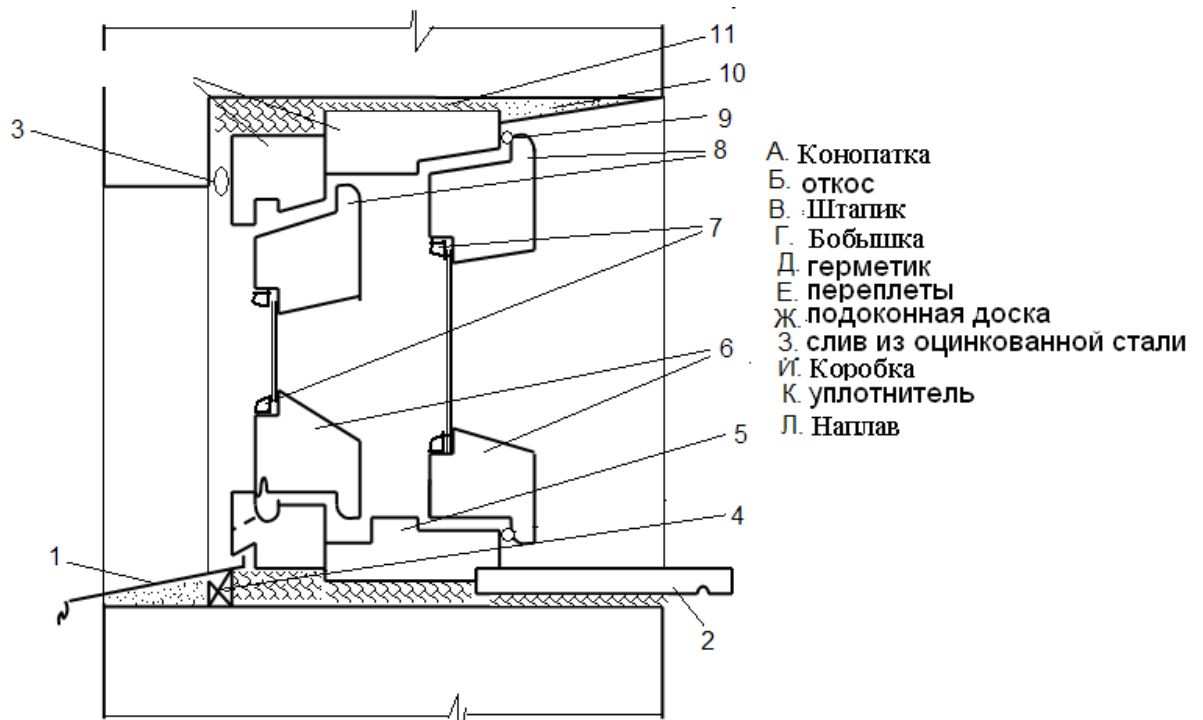

Тестовый опрос «Перекрытия, крыши»

1. Указать перекрытия плитного типа



2. Глиняная смазка в чердачном перекрытии по деревянным балкам выполняет функцию

1. Звукоизоляции. 2. Утепления. 3. Пароизоляции 4. Гидроизоляции

2. При опирании деревянных балок на каменные стены делают скос для

1. Увеличения площади опирания.

2. Просыхания.

3. Утепления.

4. Устойчивости.

3. Соответствие с нумерацией элементов и материалов междуэтажного перекрытия по деревянным балкам



1 А. Балка

2 Б. Щитовой накат

3 В. Черепной брусок

4 Г. Глиняная смазка

ДАЛЬНЕВОСТОЧНЫЙ ФЕДЕРАЛЬНЫЙ УНИВЕРСИТЕТ			
Учебно-методический комплекс дисциплины «Основы архитектуры и строительных конструкций»			
Разработчики: Билушова Т.	Идентификационный номер: РУПД.40-08.03.01-Б1.8.ОД.4. 2015	Контрольный экземпляр находится на кафедре Гидротехники, теории зданий и сооружений	Лист 82 из 90

4. Длинномерные настил типа 2Т это
 1. Панели перекрытия размером на комнату.
 2. Пустотные настилы.
 3. Сплошные настилы.
 4. Ребристые настилы.
5. Пустотные настилы опираются
 1. По контуру.
 2. По двум коротким сторонам.
 3. По двум длинным сторонам.
 4. По трем сторонам.
6. Указать перекрытия балочного типа



7. Глиняная смазка в междуэтажном перекрытии по деревянным балкам выполняет функции
 1. Звукоизоляции.
 2. Утепления.
 3. Пароизоляции
 4. Гидроизоляции
8. Соответствие с нумерацией элементов чердачного перекрытия по деревянным балкам

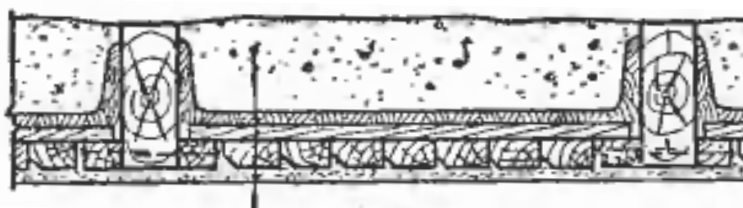

- | | |
|---|--------------------|
| 1 | А. Балка |
| 2 | Б. Утеплитель |
| 3 | В. Пароизоляция |
| 4 | Г. Черепной брусок |

9. В качестве межбалочного заполнения в перекрытиях по железобетонным балкам применяются
 1. Панели перекрытия размером на комнату.
 2. Легкобетонные вкладыши
 3. Гибсобетонные накаты.
 4. Ребристые настилы.
 5. Щитовой накат
10. Могут ли сплошные плиты перекрытия опираться по контуру?
 1. Да.
 2. Нет.
 3. Только в малоэтажных зданиях
11. Разделки в перекрытии по деревянным балкам устраивается

ДАЛЬНЕВОСТОЧНЫЙ ФЕДЕРАЛЬНЫЙ УНИВЕРСИТЕТ			
Учебно-методический комплекс дисциплины «Основы архитектуры и строительных конструкций»			
Разработчики: Билушова Т.	Идентификационный номер: РУПД.40-08.03.01-Б1.8.ОД.4. 2015	Контрольный экземпляр находится на кафедре Гидротехники, теории зданий и сооружений	Лист 83 из 90

1. В месте прохождения трубы.
2. В месте опирания щитового наката.
3. В месте опирания балки на каменную стену.
4. У Наружных каменных стен.

12. При большой толщине наружных каменных стен при опирании деревянных балок предусматривается

1. Закрытая заделка балки.
2. Открытая заделка балки
3. Врубка.

13. Шаг железобетонных балок принимается:

1. 500; 700; 1000 мм
2. 600, 800; 1000 мм
3. 800; 1000; 1200 мм

14. Соответствие с нумерацией элементов перекрытия по железобетонным балкам

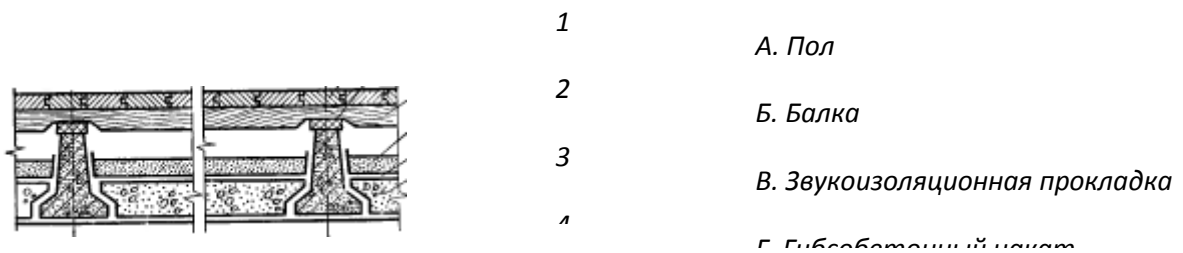

15. Пустотные настилы опираются

1. По контуру.
2. По двум коротким сторонам.
3. По двум длинным сторонам.
4. По трем сторонам.

16. Черепной брусок в перекрытиях по деревянным балкам необходим для

1. Опирания досок пола.
2. Опирания щитового наката.
3. Разделения каменной стены и деревянной балки.
4. Разделения дымовой трубы и деревянной балки.

17. В качестве пароизоляции в перекрытии по деревянным балкам рекомендуется применять

1. Щитовой накат.
2. Мастики.

ДАЛЬНЕВОСТОЧНЫЙ ФЕДЕРАЛЬНЫЙ УНИВЕРСИТЕТ			
Учебно-методический комплекс дисциплины «Основы архитектуры и строительных конструкций»			
Разработчики: Билушова Т.	Идентификационный номер: РУПД.40-08.03.01-Б1.8.ОД.4. 2015	Контрольный экземпляр находится на кафедре Гидротехники, теории зданий и сооружений	Лист 84 из 90

3. Смазку глиной.

4. Рубероид.

18. Соответствие с нумерацией элементов и материалов чердачного перекрытия по железобетонным балкам

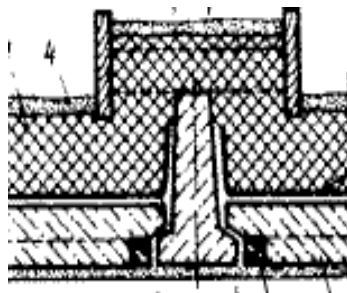

- 1 А. Балка
- 2 Б. Утеплитель
- 3 В. Деревянный короб
- 4 Д. Гибсобетонный накат
- 5 Е. Известковая корка
- 6 Ж. Пароизоляция

19. Несущими элементами в перекрытиях являются:

1. Щитовой накат.

2. Пустотный настил.

3. Балка.

4. Легкобетонный вкладыш.

5. Панель перекрытия.

20. Для чего в отверстиях торцевой части пустотной плиты делают бетонные заглушки?

1. Для звукоизоляции.

2. Для утепления.

3. Для предотвращения продавливания

21. Указать схемы наслонных стропил.

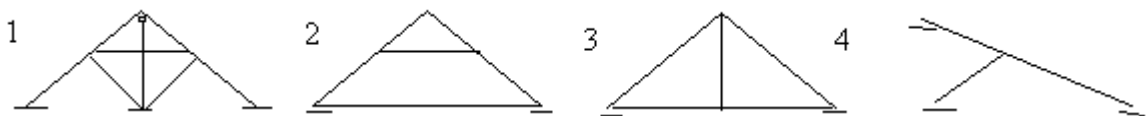

22. Соответствие с нумерацией элементов стропил

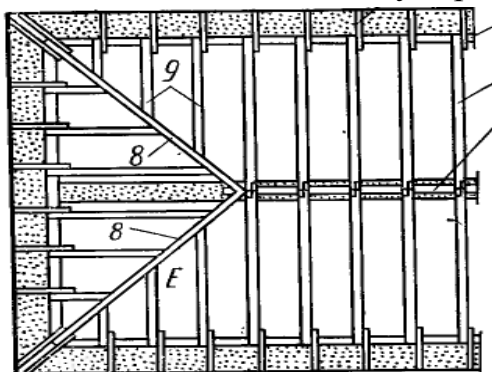

- А. Диагональная стропильная нога
- Б. Прогон
- В. Кобылка
- Г. Стропильная нога
- Д. Нарожник
- Е. Мауэрлат.

23. От чего зависит шаг обрешетки?

ДАЛЬНЕВОСТОЧНЫЙ ФЕДЕРАЛЬНЫЙ УНИВЕРСИТЕТ			
Учебно-методический комплекс дисциплины «Основы архитектуры и строительных конструкций»			
Разработчики: Билушова Т.	Идентификационный номер: РУПД.40-08.03.01-Б1.8.ОД.4. 2015	Контрольный экземпляр находится на кафедре Гидротехники, теории зданий и сооружений	Лист 85 из 90

1. От нагрузки.
2. От шага стропильных ног.
3. От кровельного материала.

24. В крыше с теплым чердаком утеплитель укладывается в уровне

1. Покрытия.
2. Чердачного перекрытия.
3. Вообще не укладывается.

25. Соответствие с нумерацией слоев совмещенной неветилируемой крыши.

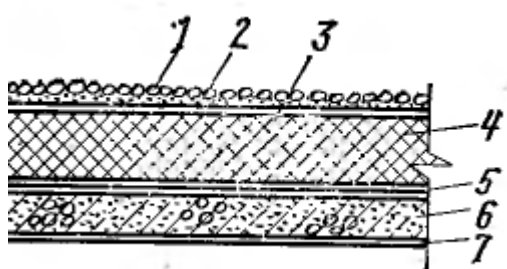

- А. Рулонный ковер
- Б. Стяжка
- В. Теплоизоляция
- Г. Защитный слой
- Д. Несущая конструкция
- Е. Пароизоляция
- Ж. Отделочный слой

26. Указать схемы висячих стропил

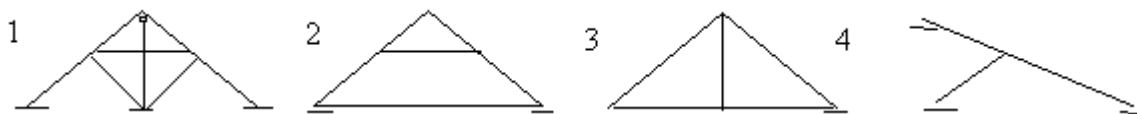

27. Металлические листы крепятся к обрешетке при помощи

1. Клямер.
2. Гвоздей.
3. Фальцев
4. Шурупов.

28. Наслонные бревенчатые стропила устраиваются с шагом

1. 1000-1500мм.
2. 2000-2500мм.
3. 1500-2000мм.
4. 500-1000мм

29. Совмещенные вентилируемые крыши устраивают при температуре наружного воздуха менее

1. -25° .
2. -35° .
3. -31° .
4. -20° .

30. В крыше с теплым чердаком утеплитель укладывается в уровне

Перечень типовых экзаменационных вопросов

1. Формирование жилых образований: многоквартирные дома, здания общежитий, жилые дворы, микрорайоны, районы и др.
2. Зависимость решения проблем жилища, рожденных социальными причинами, от экономических, политических и экологических обстоятельств.
3. Основные этапы крупнопанельного домостроения I, II, III и IV. Жилые зда-

ДАЛЬНЕВОСТОЧНЫЙ ФЕДЕРАЛЬНЫЙ УНИВЕРСИТЕТ			
Учебно-методический комплекс дисциплины «Основы архитектуры и строительных конструкций»			
Разработчики: Билушова Т.	Идентификационный номер: РУПД.40-08.03.01-Б1.8.ОД.4. 2015	Контрольный экземпляр находится на кафедре Гидротехники, теории зданий и сооружений	Лист 86 из 90

ния начала нового тысячелетия.

4. История современного стандарта жилья с 1960 года.
5. Классификация жилища.
6. Жилой дом усадебного типа.
7. Одноквартирный жилой дом.
8. Жилой дом блокированного типа.
9. Секционные дома, их типы и особенности.
10. Коридорные и галерейные дома, дома-дууплексы.
11. Новый тип жилья с квартирами для семей нескольких поколений.
12. Группы инвалидов и различные типы жилища и виды обслуживания: дома-интернаты, квартиры и жилые дома, общежития, гостиницы, дома отдыха.
13. Особенности проектирования группы помещений общественного назначения в домах-интернатах.
14. Объемно-планировочное решение жилищно-производственных комплексов для инвалидов.
15. Массовые типы временного жилища – общежития и гостиницы. Планировочные решения общежития – коридорного и квартирного типа.
16. Классификация, вместимость и типов номеров гостиниц.
17. Классификация сезонного жилища. Здания для сельских тружеников, для приезжающего населения, многоцелевое жилище.
18. Шумозащитные и шумозащищенные жилые дома. Особенности конструктивного и объемно-планировочного решения шумозащитного и шумозащищенного дома.
19. Учет климатических особенностей местности при проектировании жилища.
20. Санитарно-гигиенический режим квартир. Ориентация жилых помещений по сторонам света.
21. Понятие о первичной бытовой единице. Структура семей, построенная с учетом формирования жилища.

ДАЛЬНЕВОСТОЧНЫЙ ФЕДЕРАЛЬНЫЙ УНИВЕРСИТЕТ			
Учебно-методический комплекс дисциплины «Основы архитектуры и строительных конструкций»			
Разработчики: Билушова Т.	Идентификационный номер: РУПД.40-08.03.01-Б1.8.ОД.4. 2015	Контрольный экземпляр находится на кафедре Гидротехники, теории зданий и сооружений	Лист 87 из 90

22. Типы жилых ячеек, предназначенные для постоянного или длительного проживания, и типы временного жилища.
23. Учет биодемографической функции семьи при создании полноценного жилища.
24. Зависимость социально-функциональных требований к жилищу от характеристики потребителей и их образа жизни, от природных и технических факторов.
25. Типология помещений в зависимости от индивидуальной деятельности членов семьи.
26. Общесемейная зона жилой ячейки, гостевая зона, гигиенические помещения, хозяйственная подзона, рекреационная подзона – элементы зонирования жилой ячейки.
27. Основные факторы, влияющие на выбор типа жилых домов для строительства: финансовые, технико-экономические, организационно-строительные, градостроительные, эстетические.
28. Здания как искусственно созданная экосистема.
29. Экологические требования к архитектурно-планировочному и объемному решению здания.
30. Системы инженерного оборудования зданий.
31. Современные тенденции типологии жилого здания.

**Критерии выставления оценки студенту на экзамене
по дисциплине «Типология и архитектурно-конструктивное проектирование жилых зданий»:**

Баллы (рейтин- говой оценки)	Оценка заче- та/ экзамена (стандартная)	Требования к сформированным компетенциям
---	--	---

ДАЛЬНЕВОСТОЧНЫЙ ФЕДЕРАЛЬНЫЙ УНИВЕРСИТЕТ			
Учебно-методический комплекс дисциплины «Основы архитектуры и строительных конструкций»			
Разработчики: Билушова Т.	Идентификационный номер: РУПД.40-08.03.01-Б1.8.ОД.4. 2015	Контрольный экземпляр находится на кафедре Гидротехники, теории зданий и сооружений	Лист 88 из 90

86-100 баллов (отлично)	<i>«отлично»</i>	Оценка «отлично» выставляется студенту, если он глубоко и прочно усвоил программный материал, исчерпывающе, последовательно, четко и логически стройно его излагает, умеет тесно увязывать теорию с практикой, свободно справляется с задачами, вопросами и другими видами применения знаний, причем не затрудняется с ответом при видоизменении заданий, использует в ответе материал монографической литературы, правильно обосновывает принятое решение, владеет разносторонними навыками и приемами выполнения практических задач.
76-85 баллов (хорошо)	<i>«хорошо»</i>	Оценка «хорошо» выставляется студенту, если он твердо знает материал, грамотно и по существу излагает его, не допуская существенных неточностей в ответе на вопрос, правильно применяет теоретические положения при решении практических вопросов и задач, владеет необходимыми навыками и приемами их выполнения.
61-75 баллов (удовлетворительно)	<i>«удовлетворительно»</i>	Оценка «удовлетворительно» выставляется студенту, если он имеет знания только основного материала, но не усвоил его деталей, допускает неточности, недостаточно правильные формулировки, нарушения логической последовательности в изложении программного материала, испытывает затруднения при выполнении практических работ.

**Критерии оценки курсового проекта по дисциплине
«Типология и архитектурно-конструктивное проектирование жилых
зданий »**

Оценка	50-60 баллов (неудовлетворительно)	61-75 баллов (удовлетворительно)	76-85 баллов (хорошо)	86-100 баллов (отлично)
Критерии	Содержание критериев			
Выполнение курсового проекта	Проект не выполнен	Проект выполнен не полностью. Выводы не сделаны	Проект выполнен в соответствии с заданием. Не все поставленные задачи решены полностью	Проект выполнен в соответствии с требованиями, аккуратно, все расчёты правильные, графическая часть представлена в полном объеме с использованием графического редактора. Выводы обоснованы

ДАЛЬНЕВОСТОЧНЫЙ ФЕДЕРАЛЬНЫЙ УНИВЕРСИТЕТ			
Учебно-методический комплекс дисциплины «Основы архитектуры и строительных конструкций»			
Разработчики: Билушова Т.	Идентификационный номер: РУПД.40-08.03.01-Б1.8.ОД.4. 2015	Контрольный экземпляр находится на кафедре Гидротехники, теории зданий и сооружений	Лист 89 из 90

Представление	Проект не представлен	Представленные расчёты и чертежи не последовательны и не систематизированы	Представленные расчёты выполнены последовательно, систематизированы Графическая часть выполнена с помощью графических редакторов с небольшими недочётами	Проект представлен на планшете со всеми пояснениями и чертежами (Все чертежи выполнены с помощью компьютерных программ)
Оформление	Проект не оформлен	Оформление ручное, частичное использование информационных технологий (Word, ACAD)	Оформление с помощью компьютерных технологий, но небрежное	Широко использованы технологии (ACAD, 3D). Подача на планшете Отсутствуют ошибки в представляемой информации
Ответы на вопросы	Нет ответов на вопросы	Только ответы на элементарные вопросы	Ответы на вопросы полные и/или частично полные	Ответы на вопросы полные, хорошо ориентируется в теоретическом материале, приведены примеры и соответствующие пояснения. Использована дополнительная литература

Критерии оценки (устный ответ) при собеседовании

100-85 баллов - если ответ показывает прочные знания основных процессов изучаемой предметной области, отличается глубиной и полнотой раскрытия темы; владение терминологическим аппаратом; умение объяснять сущность, явлений, процессов, событий, делать выводы и обобщения, давать аргументированные ответы, приводить примеры; свободное владение монологической речью, логичность и последовательность ответа; умение приводить примеры современных проблем изучаемой области.

85-76 - баллов - ответ, обнаруживающий прочные знания основных процессов изучаемой предметной области, отличается глубиной и полнотой раскрытия темы; владение терминологическим аппаратом; умение объяснять сущность, явлений, процессов, событий, делать выводы и обобщения, давать

ДАЛЬНЕВОСТОЧНЫЙ ФЕДЕРАЛЬНЫЙ УНИВЕРСИТЕТ			
Учебно-методический комплекс дисциплины «Основы архитектуры и строительных конструкций»			
Разработчики: Билушова Т.	Идентификационный номер: РУПД.40-08.03.01-Б1.8.ОД.4. 2015	Контрольный экземпляр находится на кафедре Гидротехники, теории зданий и сооружений	Лист 90 из 90

аргументированные ответы, приводить примеры; свободное владение монологической речью, логичность и последовательность ответа. Однако допускается одна - две неточности в ответе.

75-61 - балл – оценивается ответ, свидетельствующий в основном о знании процессов изучаемой предметной области, отличающийся недостаточной глубиной и полнотой раскрытия темы; знанием основных вопросов теории; слабо сформированными навыками анализа явлений, процессов, недостаточным умением давать аргументированные ответы и приводить примеры; недостаточно свободным владением монологической речью, логичностью и последовательностью ответа. Допускается несколько ошибок в содержании ответа; неумение привести пример развития ситуации, провести связь с другими аспектами изучаемой области.

60-50 баллов – ответ, обнаруживающий незнание процессов изучаемой предметной области, отличающийся неглубоким раскрытием темы; незнанием основных вопросов теории, несформированными навыками анализа явлений, процессов; неумением давать аргументированные ответы, слабым владением монологической речью, отсутствием логичности и последовательности. Допускаются серьезные ошибки в содержании ответа; незнание современной проблематики изучаемой области

Критерии оценки тестирования (предлагаются 12 тестов)

Оценка балл	50-60 баллов (неудовлетворительно)	61-75 баллов (удовлетворительно)	76-85 баллов (хорошо)	86-100 баллов (отлично)
Число правильно решенных тестов	Решено 3 теста правильно	Решено 6 тестов правильно	Решено 9 тестов правильно	Решено более 9 тестов правильно